

45 années d'expérience en fabrication de machine



Technique de prise et
de chargement
depuis 1965

DORN-TEC

DORN-TEC GmbH & Co. KG
Porschestraße 21
D-87437 Kempten
Tel. +49-831-77124
Fax +49-831-79684
info@dorn-tec.de

Technique de prise et de chargement



Votre partenaire compétent pour
l'agriculture, les travaux publics et la forêt



www.dorn-tec.de / www.dorntec.com



Gérant
Dipl.-Ing. (FH)
Christian Dorn

qualité et efficacité

DORN-TEC est une marque européenne déposée par La DORN-TEC GmbH & Co.KG. Nous apportons à tous nos clients une solution individuelle dans la technique de la prise et du chargement dans le domaine communal ou forestier. En temps que pionnier dans la technique du chargement nous sommes devenu un des acteurs majeurs en Europe dans le secteur forestier. Notre réussite repose sur des principes simples et reconnus. nous vous apportons : fiabilité,

DORN-TEC - plus de 10 000 clients satisfaits.

Vous appréciez nos 45 années d'expérience et notre important assortiment. Tout en une seule main ajouté à une équipe spécialisée à votre écoute ainsi qu'un service de montage soigné vous permet d'économiser du temps et beaucoup d'argent

Notre équipe motivée est à votre écoute.

Nos techniciens veillent à notre siège de Kempten(Allgäu) au bon déroulement de votre commande. Spécialement quand un problème ou un cas difficile apparaît notre équipe s'engage à relever pratiquement tous les défis. Car chez nous la satisfaction de nos clients est notre devise.

Une entreprise européenne.

En temps que client vous profitez de notre qualité partout dans le monde. Les machines DORN-TEC fonctionnent dans plus de 15 pays européens. Avec nos différents partenaires nous sommes également représentés au niveau régional et disposons d'un service logistique international.

Lieu/Provenance.

Notre siège se situe à Kempten (Allgäu) en Allemagne ou se trouve toute notre équipe qui vous attend pour répondre à vos besoins techniques pour l'agriculture ou la forêt. Nous sommes présents depuis 1965 dans la fabrication et la vente de machines et accessoires innovants et nos conseillers sont à votre écoute pour trouver les meilleures solutions.

Développement.

La société DORN-TEC GmbH & Co.KG est une entreprise familiale liée aux traditions de l'Allgäu qui depuis 45 ans fabrique, commercialise et transforme des machines et accessoires. C'est pourquoi nous vous proposons du matériel testé depuis de nombreuses années aussi bien que du matériel innovant. La qualité et l'efficacité sont axés au service de notre clientèle. Rendez-vous compte par vous-même. Nous nous réjouissons de pouvoir travailler prochainement avec vous aussi.

Votre

Christian Dorn



Team DORN-TEC lors d'une foire



Grappin TopGrip	Grappin à bois standard pour grue ou chargeur	02
Rotator hydraulique	Rotator hydraulique pour grue ou chargeur	03
Grappin à bois PowerGrip	Grappin à bois professionnel	04
Grappin à branches	Grappin à bois standard / Grappin à bois professionnel	05
Attache et commande	Attache pendulaire / commande hydraulique et composants	06
Grappins spéciaux	Rotator fixe/ grappin d'abattage	07
Chargeur-série FLG	Grappin sur chargeur frontal	08
Chargeur-série FHLG	Chargeur frontal et arrière	09
Treuil	Treuil Wald-Profi	10/11
Fendeuses bois courts et longs	Fendeuses verticales	12
Fendeuses bois courts et longs	Fendeuses horizontales	13
Scies circulaires	Scies et bandes transporteuses	14
Matériel forestier	Ebrancheuses/Balloteuses	15
Déssoucheuses professionnelles	Broyeurs de branches	16/17
Matériel forestier	Lame avant/ Fourche avec maintien	18
Matériel forestier	Grappin arrière et pince/ Caisson arrière	19
Matériel forestier	Treuil sur grue/ Treuil montage hydraulique	20
Nouveautés et classique	Outillage forestier spécial	21
Grues/Remorques	Solutions spéciales	22
Grue/Remorque forestière	Grue 510/650 avec remorque 90	23
Grue série forestière	Grue de chargement forestière	24
Remorque de débardage forestière	Remorque forestière	25
Grue série CF	Grue de chargement CF 2/3	26
Grue série CF	Grue de chargement sur 3-points	27
Grue série CFR	Grue forestière repliable	28
Grue/Remorque	Remorque tri-benne avec grue forestière	29
Chargeur série CLN	Chargeur pour le montage sur tracteur	30/31
Chargeur-série NA	Chargeur adaptable	32
Chargeur-série CLNA	Chargeur combiné	33
Chargeur-série P/ série CC	Chargeur arrière/ CC chargeur tracté	34
Grappin à fourches	Série DG/Grappin à fumier TopStar/ Système interchangeable	35
Grappin à griffes	Grappin à bois de chauffage/Grappin à griffes MG	36
Godet à terre série V/O	Benne preneuse avec deux vérins verticaux/horizontaux	37
Godet à terre série T/OL/OP	Benne preneuse avec double vérin Benne preneuse	38
Benne preneuse série OSM/OS	Benne preneuse pour mini-pelle Benne preneuse pour grue de camion	39
Godet à terre série OA/OB	Pince multi-usages petite version Pince multi-usages grande version	40
Accessoires	grappin à pierres série RC/SG/Tarières	41
Accessoires	Crochet tournant/Godet de chargeur/Chargeur palettes	42
Groupes électrogènes série 2/3/4	Groupes électrogènes diesel	43
Groupes électrogènes série ZG	sur prise de force	44

Grappin à bois standard pour grues et chargeurs

Les grappins à bois TopGrip de la firme DORN-TEC sont nos produits de base. Nos grappins sont déjà connus dans le domaine communal, agricole, forestier par des milliers d'utilisateurs dans toute l'Europe.

Nos petits et moyens grappins à bois peuvent être adaptés à pratiquement tous les appareils comme mini-pelle, tracteur, chargeur, grue forestière ou de manutention. La construction simple, légère mais très solide de nos grappins à bois TopGrip nous donne un produit bon marché très polyvalent.

Dans tous nos grappins les vérins, raccords et tuyaux hydrauliques sont protégés à l'intérieur du corps du grappin.

Les grappins à bois rond TopGrip sont livrables dans plusieurs versions : petite S (small) moyenne M (médium) grande L (large) et XL

- bras renforcé
- Corps de base très solide
- Axes d'un seul tenant
- Graisseurs accessibles
- 2 barres stabilisatrices



Montage sur mini-pelle avec accroche rapide

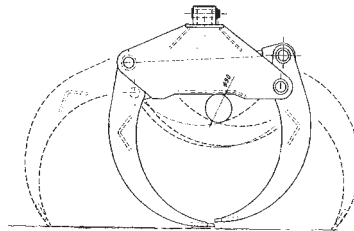

Avec les Grappins de DORN-TEC vous avez une bonne prise



TG L avec rotator à axe HDR 30



TG XL avec rotator à flasque HDR 45F



TG M Chargement de bois rond

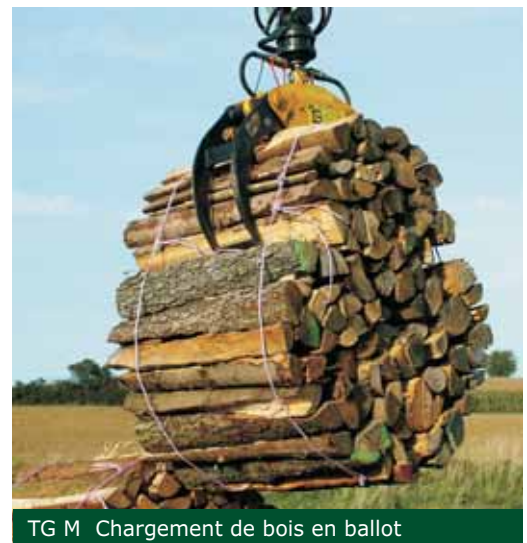

TG M Chargement de bois en ballot

Grosueur	S	M	L	XL
Poids	50 kg	70 kg	90 kg	110 kg
Ouverture	900 mm	1000 mm	1200 mm	1400 mm
Surface de prise	0,16 m ²	0,18 m ²	0,22 m ²	0,25 m ²
Pression d'huile	200 bar	200 bar	200 bar	200 bar
Débit d'huile recommandé	20-30 l/min.	25-40 l/min	30-60 l/min	30-60 l/min
Diamètre mini	70 mm	80 mm	90 mm	90 mm
Hauteur ouvert	650 mm	710 mm	820 mm	760 mm
Largeur	230 mm	260 mm	300 mm	330 mm
Rotator recommandé	HDR 30	HDR 30/45	HDR 30/45	HDR 30/45/45F

Modifications possibles

Rotators hydrauliques pour grues et chargeurs



Faites vous aussi attention à la pièce la plus sollicitée de votre grue - le rotator ! DORN-TEC vous propose un assortissement complet de têtes tournantes hydrauliques avec des dimensions de montage standard de divers fabricants. Nos rotators sont utilisés dans le monde entier et se démarquent par leur haute qualité.

La gamme va de 3-16 tonnes et sont certifiés ISO 9001 et sont utilisés dans le domaine forestier, public et industriel. Ils peuvent être adaptés à pratiquement tous les types de grappins.



HDR 30



HDR 45



HDR 45F



HDR 45FQ



HDR 55

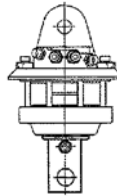

Modèles standard	HDR 30	HDR 45	HDR 45F	HDR 45FQ	HDR 55
Rotation	à l'infini	à l'infini	à l'infini	à l'infini	à l'infini
Charge axiale maxi	3000 kg	4500 kg	4500 kg	4500 kg	5500 kg
Force	800 Nm	1100 Nm	1100 Nm	1100 Nm	1300 Nm
Débit requis	20 l/min.	20 l/min.	20 l/min.	20 l/min.	20 l/min.
Pression rotor maxi	250 bar	250 bar	250 bar	250 bar	250 bar
Pression grappin maxi	250 bar	250 bar	250 bar	250 bar	250 bar
Poids	18 kg	25 kg	28 kg	29 kg	29 kg
Connexion en bas	d 49,5/25 mm	d 59/25 mm	LK 173/4x17 mm	140x140 mm	d 69/30 mm
Connexion en haut	d 25/60 mm	d 25/73 mm	d 25/73 mm	d 25/73 mm	d 30/73 mm



HDR 120FS



HDR 60F



HDR 100F



HDR 100-2F



HDR 120F



HDR 160F

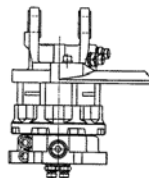

Modèles Profi	HDR 60F	HDR 100F	HDR 100-2F	HDR 120F	HDR 160F	HDR 120FS
Rotation	à l'infini	à l'infini	à l'infini	à l'infini	à l'infini	à l'infini
Charge axiale maxi	6000 kg	10000 kg	10000 kg	12000 kg	16000 kg	12000 kg
Force	1600 Nm	2700 Nm	2700 Nm	2900 Nm	3500 Nm	2900 Nm
Débit requis	25 l/min.	30 l/min.	30 l/min.	35 l/min.	40 l/min.	35 l/min.
Pression rotor maxi	250 bar	250 bar	250 bar	250 bar	250 bar	250 bar
Pression grappin maxi	300 bar	300 bar	300 bar	300 bar	300 bar	300 bar
Poids	41 kg	56 kg	59 kg	68 kg	70 kg	70 kg
Connexion en bas	LK173/6x17 mm	LK173/6x17 mm	LK173/6x17 mm	LK173/6x17 mm	LK173/6x17 mm	LK173/6x17 mm
Connexion en haut	d 35/80 mm	d 35/80 mm	d 35/80 mm	d 45/100 mm	d 45/100 mm	d 45/100 mm

Modifications possibles

Grappin à bois professionnel



En tant que spécialiste du chargement et de la mécanisation forestière DORN-TEC propose évidemment une large gamme de grappins à haute capacité pour l'usage professionnel. Les pinces à bois avec vérin horizontal de la série PowerGrip sont testés depuis de nombreuses années et ont prouvés leur longévité. Ils sont construits pour être adaptés sur des grosses grues forestières, pelles, porteurs forestiers, grumiers.

Les grappins sont équipés de gros vérins hydrauliques pour une fermeture optimale lors du chargement. Les grappins sont fabriqués avec de l'acier de haute qualité ainsi qu'avec des axes et des fourreaux de qualité supérieure. La forme des pinces a été spécialement étudiée pour une prise parfaite et tous les vérins, raccords et tuyaux sont protégés à l'intérieur du corps.



PowerGrip en travail de chargement



Grappins à bois rond PowerGrip



Installation sur un porteur



PowerGrip 285S montage sur une pelle



PowerGrip 425 montage sur un porteur

Modèle	210	265	265S	285	285S	365	425	550	800
Poids	90 kg	120 kg	138 kg	195 kg	235 kg	255 kg	265 kg	420 kg	490 kg
Ouverture	1100 mm	1300 mm	1300 mm	1600 mm	1600 mm	1750 mm	1850 mm	2100 mm	2500 mm
Surface de prise	0,21 m ²	0,26 m ²	0,26 m ²	0,28 m ²	0,28 m ²	0,36 m ²	0,42 m ²	0,55 m ²	0,85 m ²
Pression de travail	200 bar	200 bar	200 bar	200 bar	200bar	200 bar	250 bar	250 bar	250 bar
Débit d'huile	25-40 l/min	30-60 l/min	30-60 l/min.	40-70 l/min	40-70 l/min.	40-80 l/min	50-90 l/min	50-100 l/min.	60-120 l/min.
Fermeture mini	80 mm	75 mm	125 mm	95 mm	155 mm	95 mm	135 mm	115 mm	150 mm
Hauteur ouvert	630 mm	690 mm	730 mm	700 mm	780 mm	850 mm	850 mm	850 mm	1200 mm
Largeur	390 mm	415 mm	380 mm	490 mm	550 mm	500 mm	500 mm	600 mm	620 mm

Modifications possibles

Grappin à branches standard

Les grappins à branches sont utilisés pour le chargement de branchages, déchets, et petits troncs. Ils sont particulièrement bien adaptés grâce à leur forme pour le chargement de broyeur de branches car ils entrent bien dans les branchages et avec leurs pointes ne ramassent pas de terre. Avec leurs différentes grandeurs, les grappins peuvent être adaptés sur pratiquement tous les appareils. N'hésitez pas à nous contacter afin que nous puissions vous conseiller au mieux sur le choix de votre grappin.



Grappin version R3 avec 3 dents



Grappin à branches 1000 R4 avec peigne



G. à branches 1400 R4 avec rotator à flasque



Modèle	Z 900 R3/4	Z 1000 R3/4	Z 1200 R3/4	Z 1400 R3/4	Z 1500 R4
Poids	65 kg	85 kg	105 kg	125 kg	155 kg
Grappin version R3	3	3	3	3	---
Grappin version R4	4	4	4	4	4
Pression de travail	200 bar	200 bar	200 bar	200 bar	200 bar
Débit d'huile recommandé	20-30 l/min.	25-40 l/min	30-60 l/min.	30-60 l/min	35-70 l/min
A [m ²]	0,16	0,18	0,22	0,25	0,25
D [mm]	900	1000	1200	1400	1500
F [mm]	280	300	350	380	480

Grappin à branches professionnel

Les grappins à branches DORN-TEC sont ...

- sur un porteur et pour une utilisation de débardage professionnelle
- pour des travaux communaux
- en approvisionnement d'un broyeur de bois

...en fonctionnement.

Le grappin universel pour un usage professionnel en alimentation d'un broyeur de branches ou pour le chargement de déchets, de branchages en élagage privé ou communal. Haute qualité pour un haut rendement



Grappin à branches 38 R7



G. 28 R4 avec rotator à flasque



Croquis



Grappin à branches en usage professionnel

Modèle	15 R4	21 R4	28 R4	38 R4	38 R7
Poids	102 kg	135 kg	205 kg	242 kg	290 kg
doigt	4	4	4	4	7
Pression de travail	200 bar	200 bar	240 bar	250 bar	250 bar
Débit d'huile	25-40 l/min.	30-60 l/min	40-70 l/min	50-90 l/min.	50-90 l/min
A [m ²]	0,15	0,21	0,28	0,38	0,38
D [mm]	1200	1400	1475	1550	1550
F [mm]	290	350	470	510	600

Modifications possibles

Fixation pendulaire pour grue et chargeur

HDG 55

- 5,5 t avec chape
- Sans/avec frein simple
- pour rotator HDR 30/45/55

HDG 100

- 10,0 t avec chape
- Sans/avec frein simple/avec frein double
- Pour rotator HDR 60/100

HDG 160

- 16,0 t avec chape
- Sans/avec frein simple/avec frein double
- pour rotator HDR 120/160

HDG S

- Chape étrier
- Sans/avec frein simple
- Adaptation sur mesure pour tous les rotators

Adaptateur

- Avec chape pour attache rapide
- Sans/avec frein simple/avec frein double
- Pour différentes attaches rapide/rotator

Tête tournante mécanique

- Etrier-tournant-en croix
- sans frein
- en remplacement d'un rotator

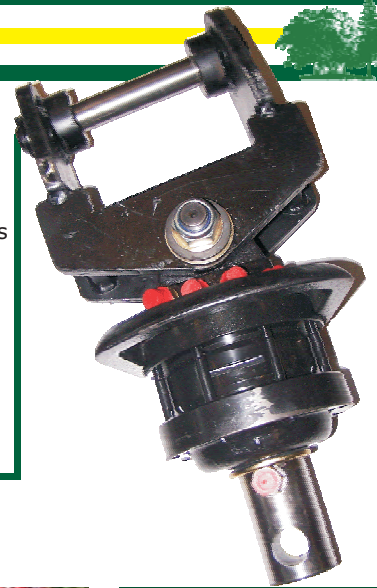

HDG 55 Chape frein simple



HDG 100/160 Chape sans frein



Grappin avec chape frein simple

HDG S Chape en étrier



Raccord tournant mécanique

Composants et commandes hydrauliques

Boîtier de commande

- commande directe HC 60/100 comme multilevier, Levier en croix, levier tournant ou commande électrique
- Commande de cabine en basse pression/ Danfoss-EHC/Commande de camion

Sélecteur électro-hydraulique

- une ou deux fonctions
- avec joystick et câble de commande

Composants hydrauliques

- Flexibles hydrauliques sur mesure
- Spirales de protection
- Raccord rapide
- Clapet de sécurité

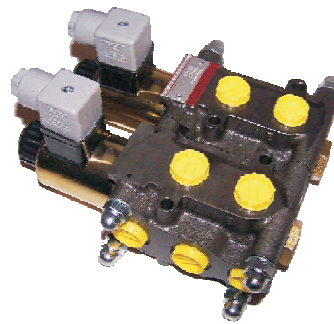

Sélecteur de fonction



Commande de la cabine



Raccord rapide



Commande de grue

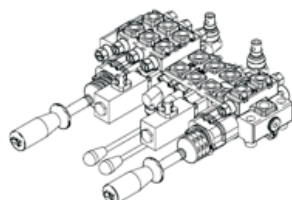

Commande électrique EURO on/off



Protection de flexibles



Commande EHC Danfoss

Modifications possibles

Rotator fixe

Rotator à l'infini avec flasque pour montage fixe.

Nous proposons une gamme complète de rotator hydrauliques pour un montage fixe sur les pelles ou les télescopiques. Suivant l'utilité et le grappin il existe un rotator approprié. La fixation se fait par une flasque sur le dessus et une flasque sur le dessous. La double rangée de roulement permet l'utilisation verticale comme horizontale. C'est pourquoi les rotators peuvent être utilisés en position pendante aussi bien qu'en position fixe. La gamme de têtes tournantes va de 1,5 t à 30,0 To. Ils sont utilisés pour des travaux d'abattage, de tri, d'empilage ou de démolition dans le secteur de la forêt, des travaux publics ou communaux.



Grappin 265S avec HDR 800

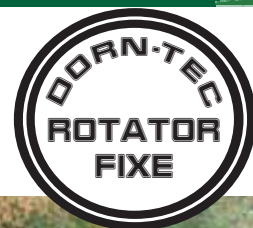

G. à bois 285S avec HDR 1000FF



Rotator avec double flasque



G. à bois en montage fixe pour travaux d'abattage et de chargement



Grappin avec rotator fixe

Rotator fixe	HDR 55FF	HDR 500FF	HDR 800FF	HDR 1000FF	HDR 1400FF	HDR 1500FF
Rotation	à l'infini	à l'infini	à l'infini	à l'infini	à l'infini	à l'infini
Charge statique maxi	5.500 kg	10.000 kg	16.000 kg	20.000 kg	28.000 kg	35.000 kg
Puissance de la pelle	2,5 t	3,5 t	6,0 t	10,0 t	15,0 t	25,0 t
Charge radiale maxi	17 kN	36 kN	60 kN	70 kN	100 kN	110 kN
Force à 25MPa	1400 Nm	1350 Nm	3000 Nm	3000 Nm	4500 Nm	4500 Nm
Débit d'huile chaque tour	250 cm³	354 cm³	832 cm³	832 cm³	1222 cm³	1222 cm³
Rotation maxi	35 U/min.	30 U/min.	30 U/min.	30 U/min.	25 U/min.	25 U/min.
Pression maxi rotator	250 bar	250 bar	250 bar	250 bar	250 bar	250 bar
Pression maxi grappin	250 bar	350 bar	350 bar	350 bar	350 bar	350 bar
Poids	35 kg	45 kg	87 kg	87 kg	150 kg	160 kg

Grappin coupeur

Nous proposons une large gamme de grappin coupeur - avec une simple lame escamotable hydraulique ou avec une chaîne de tronçonneuse. Tous les grappins bois-énergie peuvent également être utilisés comme grappin à bois pour le chargement des bois en forêt comme pour l'alimentation d'un broyeur. Ce travail peut être effectué en une seule fois couper/charger/broyer. Le bois ne doit plus être coupé manuellement auparavant. L'appareil est livré monté complet avec commandes hydrauliques et électriques. Le montage peut s'effectuer sur pratiquement toutes les grues sans beaucoup de modifications. Avec la fonction Tilt le bois debout peut également être récolté.



Modèle avec couteau hydraulique



Grappin à bois avec scie et fonction tilt



Modèle avec couteau



G. coupeur avec fonction rassemblement

Modifications possibles

Grappin sur gargeur frontal



Une construction permet une utilisation effective de votre pince à bois avec votre chargeur frontal, télescopique ou chargeur. Le grappin sur chargeur frontal permet de transporter ou de charger des billes de bois ou des ballots sans aide extérieure et sans mal. Avec une tête de rotation mécanique ou hydraulique vous travaillez comme avec une grue. De nombreuses solutions suivant votre utilité et la puissance de votre appareil vous sont proposées. La fabrication de notre châssis dans nos ateliers allemand est déjà testé depuis de nombreuses années. L'utilisation d'acier de

qualité permet une grande stabilité avec un poids très réduit. La possibilité de montage sur un tablier d'élévateur permet d'ajouter des fourches et l'utilisation en temps qu'élévateur. Il est également possible d'ajouter une fonction benne.

Equipement possible:

- Grappin à bois TopGrip
- Rotator hydraulique ou mécanique
- Potence de chargement avec chape



Grappin sur chargeur frontal TopGrip de fabrication allemande



En option avec tête tournante mécanique



Chargement en travers- Chargement de côté



Position de transport avec fixation du grappin



Chargement en long- Chargement par l'arrière

	FLG	S / 30	M / 30	L / 30-45	XL / 30-45	XL / 45F
Poids		180 kg	200 kg	220 kg	240 kg	250 kg
Surface		0,16 m ²	0,18 m ²	0,22 m ²	0,25 m ²	0,25 m ²
Pression de travail		200 bar	200 bar	200 bar	200 bar	200 bar
Grappin à bois		S	M	L	XL	XL
Grappin ouvert		900 mm	1000 mm	1200 mm	1400 mm	1400 mm
Rotator		HDR30	HDR 30	HDR30/45	HDR30/45	HDR45F
Rotator charge axiale		3,0 t	3,0 t	3,0/4,5 t	3,0/4,5 t	4,5 t
Rotator fixation		Axe	Axe	Axe	Axe	Flasque
Axe		à l'infini	à l'infini	à l'infini	à l'infini	à l'infini
En option rotation		mécanique	mécanique	mécanique	mécanique	mécanique

Modifications possibles

Grappin chargeur-frontal - arrière



Un châssis spécial avec fixation Euro'SW et fixation 3-points permet l'utilisation effective d'une pince à bois avec un tracteur en position frontale ou arrière. Equipé d'une tête tournante mécanique ou d'une tête tournante hydraulique il est possible d'effectuer différents travaux. Le choix du grappin à bois dépend de la puissance de votre tracteur ainsi que de l'utilisation voulue. La fabrication de notre châssis dans nos ateliers allemand est déjà testé depuis de nombreuses années. L'utilisation d'acier de qualité permet une grande stabilité avec un poids très réduit. La structure modulaire permet une grande flexibilité. Le châssis 3-points intégré permet une forte levée à l'arrière ce qui permet de débarder facilement les bois en long.

Une adaptation de notre sélecteur de fonction permet de n'avoir besoin que de deux sorties hydrauliques pour toute l'utilisation.

De série:

- Grappin à bois TopGrip
- Rotator hydraulique ou mécanique
- Potence de chargement avec chape
- Châssis avec fixation EURO SW et fixation 3-points



Chargement avec chargeur frontal



FHLG de notre propre production



Large débardement avec fixation 3-points intégré



Montage avec tête de rotation mécanique



Travaux de débardage avec montage arrière



Montage avec rotator hydraulique robuste

FHLG	M / 45	L / 55	XL / 45F
Poids	190 kg	210 kg	260 kg
Ouverture	0,18 m ²	0,22 m ²	0,25 m ²
Pression de travail	200 bar	200 bar	200 bar
Grappin	M	L	XL
Grappin ouvert	1000 mm	1200 mm	1400 mm
Rotator	HDR45	HDR55	HDR45F
Rotator charge axiale	4,5 t	5,5 t	4,5 t
Rotator fixation	Axe	Axe	Axe
Rotation	à l'infini	à l'infini	à l'infini
En option chape tournante	mécanique	mécanique	mécanique

Modifications possibles



Tous nos treuils ont un bon enroulement, une grande force de traction et un frein à bande robuste.

De série : Grille de protection solide, peinture spéciale résistante, poulie haute et basse, teneur de chaînes, entraînement par chaîne, grande capacité de câble, fonctionnement simple, frein de sécurité à bandes automatique, construction en acier, tablier robuste et attache remorque.

Nous n'utilisons que du câble rétreint ou du câble Dyneema synthétique. Des composants de qualité, un service de qualité, des accessoires comme des chaînes, des crochets, des poulies, des élingues complètent notre programme. Les versions EH à commande électrohydrauliques ou avec radiocommandes avec diverses fonctionnalités sont également disponibles en différentes puissances. Finition moderne.

Livraison partout en Europe.

En toute sécurité vous pouvez sortir vos bois de la forêt rapidement et sans mal.

Fonctionnalité:

Montage simple et rapide, grande capacité de câble, déroulage facile du câble, grande force de traction et de freinage.

Qualité:

Robuste, construction éprouvée, matériel soigneusement sélectionné, haute technologie, contrôle qualité avant livraison



Treuil Wald-Profi Un large assortiment



Poulie modèle pro



Rouleau avec fermeture à chaîne



Câble rétreint



Cardan de qualité



Radiocommande



Entraînement par chaîne



Bon enroulement



Frein à bande résistant



Dérouleur à commande



Tablier hydraulique

Modifications possibles



Treuil electrohydraulique au travail



Wald-Profi grande force de traction utilisation facile



Treuil mécanique en action



Treuil electrohydraulique 6500 EH avec radiocommande



Treuil Pro SEH avec tablier hydraulique et dérouleur



Embout



Dérouleur



Treuil montage avant 5500 FEH

Modèles Waldprofi	Treuil mécanique					Treuil electro hydraulique				Treuils spéciaux		
	3500	4000	4500	5500	7500	4500EH	5500EH	6500EH	8500EH	5500FEH	7500SEH	9500SEH
Classe de treuil	3,5t	4,0t	4,5t	5,5t	7,5t	4,5t	5,5t	6,5t	8,5t	5,5t	7,5t	9,5t
Force de traction garantie	kN 30	35	40	50	70	40	50	60	80	50	70	90
Vitesse d'embobinage	mt/s 0,90	0,90	0,90	0,90	0,60	0,60	0,60	0,60	0,60	0,60	0,60	0,60
Longueur de câble conseillée	mt d8/70	d8/70	d9/70	d10/70	d12/80	d9/70	d10/70	d11/80	d13/100	d10/70	d12/100	d13/100
Capacité de câble	mt d8/75	d9/100	d9/130	d10/105	d12/100	d9/130	d10/105	d12/100	d13/110	d10/105	d12/100	d13/110
		d8/105	d8/170	d9/130	d11/120	d8/170	d9/130	d11/120	d12/140	d9/130	d11/120	d12/140
Largeur du tablier	mm 1010	1220	1400	1500	1620	1400	1500	1620	1820	1500	1820	2020
Hauteur sans la grille	mm 1030	1130	1230	1430	1620	1230	1430	1620	1620	1650	1620	1620
Hauteur avec la grille	mm 2050	2050	2050	2350	2350	2050	2350	2350	2350	2400	2350	2350
Poids (sans câble)	kg 180	220	300	340	540	350	370	570	640	420	750	820
Puissance du tracteur	PS 15-35	20-45	30-50	45-60	60-100	30-50	45-60	60-90	80-120	45-60	70-100	90-130
Poulie inférieure	X	série	série	série	série	série	série	série	série	série	série	série
Crochet d'attelage	série	série	série	série	série	série	série	série	série	série	série	série
Radio commande	X	X	X	X	X	En option	En option	En option	En option	En option	En option	En option
Retour de câble lent	X	X	En option	En option	série	série	série	série	série	série	série	série

Modifications possibles

Fendeuse verticale



Fendeuses verticales entre 8 t et 30 t. Fendeuses verticales pour le bois de chauffage pour fendre en 1,00 m ou moins.

Les fendeuses DORN-TEC Wald-Profi vous convaincront de par leur construction et les expériences acquises:

- Changement de la hauteur de fendage très rapide
- Pistons des vérins traités en surface
- Guidage en laiton pour une longévité accrue

- Peinture spéciale longue durée
- Sécurité à 2 mains
- Pour bois long et court
- Roue comprise dans le prix
- Chassis très solide
- Réservoir intégré dans le châssis, bon refroidissement
- Coin en croix sur demande
- Aide au levage sur le coté en option
- Treuil hydraulique en option



Fendeuse 20,0t avec treuil hydraulique



Fendeuse 21,0 t avec aide au relevage sur le coté



Fendeuse 14,0 t combiné

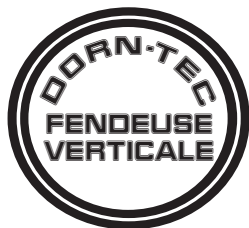

Fendeuse bois court avec table

Modèle	HB 80	HB 100	100	112	114	115	120	121	130
Force de fendage (t)	8	10	10	12	14	15	20	21	30
Diamètre du vérin (mm)	560	560	1050	1050	1050	1050	1050	1050	1150
Hauteur de fendage (mm)	600	1200	1080	1150	1150	1150	1250	1250	1250
Réservoir (l)	5	6	14	14	16	16	30	40	50
Puissance	1,8	2,2	3	3	4	4	5,5	5,5	---
Poids (kg)	105	150	250	270	310	330	450	450	580
Option prise de force	non	oui	oui	oui	oui	oui	oui	oui	oui
Option entraînement tracteur	non	oui	oui	oui	oui	oui	oui	oui	non
Option combiné	non	oui	oui	oui	oui	oui	oui	oui	non
Option moteur essence	non	oui	oui	oui	oui	oui	oui	oui	non
Levier de commande	en bas	en bas	en bas	en haut	en bas	en haut	en bas	en haut	en haut
Lève bois hydraulique	---	---	---	en option	---	en option	---	en option	---
Treuil hydraulique	---	---	en option	en option	en option	en option	en option	en option	en option
Coin en croix	en option	en option	en option	en option	en option	en option	en option	en option	en option
Sécurité 2 mains	série	série	série	série	série	série	série	série	série
Piston hydraulique traité en surface	série	série	série	série	série	série	série	série	série
Roues	série	série	série	série	série	série	en option	en option	en option
Peinture spéciale longue durée	série	série	série	série	série	série	série	série	série
Hauteur de fendage réglable	---	série	série	série	série	série	série	série	série
Table pour bois court	série	série	série	série	série	série	série	série	série
2 vitesses	---	---	oui	oui	oui	oui	oui	oui	---
Vitesse rapide	---	---	en option	en option	en option	en option	en option	en option	série

Modifications possibles

Fendeuse horizontale



Fendeuses horizontales Modèles de 10 à 40 tonnes.
Fendeuses pour le bois de chauffage en 1,0 m très performantes. Les appareils sont disponibles en version, hydraulique tracteur, prise de force, moteur essence ou diesel.
Modèles spéciaux de DORN-TEC par exemple avec grue.
Beaucoup de possibilités disponibles en option.



Fendeuse 20,0 t avec bras de levée et coin en croix



Fendeuse 16,0 t avec pompe indépendante et coin



Fendeuse 22,0 t entrainement prise de force



Fendeuse 25,0 t longueur 2,0 m



Fendeuse 30,0 t avec remorque et grue

Modèle	Entrainement	Vérin	Dimensions	Longueur de fendage	Puissance	Poids	Quantité d'huile	Pression	Temps par cycle
	Tracteur	[mm]	[cm]	[cm]	[T on]	[kg]	[l/min.]	[bar]	[sec]
A12H PI	Hydraulique	1060	272x76x82	0/110	12	200		200	
A12H C	Prise de force	1060	272x76x82	0/110	12	220	24	200	16
A16H PI	Hydraulique	1060	272x76x82	0/110	16	265		200	
A16H C	Prise de force	1060	272x76x82	0/110	16	340	35	200	16
A22H C	Prise de force	1060	290x88x92	0/110	22	460	45	200	10
A25H C	Prise de force	2000	390x88x120	0/200	25	600	50	220	18
A30H C	Prise de force	1060	310x88x120	0/110	30	750	60	220	18
A40H C	Prise de force	1060	330x88x120	0/110	40	900	80	220	22

Modifications possibles

Scies circulaires

Des scies circulaires très performantes en différentes versions et formes suivant vos envies ou vos besoins. Version à chevalet ou à

table. L'entraînement se fait soit électrique soit par prise de force ou combiné par poulie ou direct



Scie à table roulante



Scie circulaire à chevalet et à table



Scie circulaire à chevalet

Scie circulaire avec tapis

Une solution simple et bon marché pour la coupe de votre bois de chauffage. Sciage rapide et chargement de grandes quantités de bois en une seule opération. La scie a une lame de 700 mm de diamètre et le tapis une largeur de 300 mm et une longueur de 4000 mm. Le tapis peut pour le transport être replié par une seule personne en moins d'une minute. La machine peut donc rapidement être mise en position de travail.

- Entraînement du tapis : hydraulique tracteur ou électrique
- lame de 700 mm acier ou pastille widia
- Diamètre de coupe maxi 30 cm
- Poids environ 380 kg
- Nombre de tours 1500 t/min
- Tapis de chargement repliable pour le transport.



Données techniques:

- Modèle 700 avec tapis
- Entraînement de la scie: prise de force ou électrique



Scie circulaire avec tapis

Tapis de chargement

Tapis avec roues de DORN-TEC une solution idéale complémentaire pour la coupe de bois de chauffage Disponible en différentes versions:

- Entraînement 220V
- Entraînement 380 V
- Entraînement hydraulique du tracteur
- Entraînement moteur essence
- Entraînement par prise de force

Les tapis sont disponibles en différentes longueur et largeur.

Données techniques du tapis de 5,0 m:

- Hauteur de chargement maxi 3,0 m
- Largeur totale: 1,35 m
- Longueur totale : 5,10 m
- Poids 230 kg

Données techniques du tapis de 6,0 m:

- Hauteur de chargement maxi 3,0 m
- Largeur totale: 1,35 m
- Longueur totale: 5,10 m
- Poids 230 kg



Tapis de chargement

Modifications possibles

Ebrancheuse avec hydraulique intégrée

Le fonctionnement de l'ébrancheuse est relativement simple. Le conducteur de la grue pose le tronc dans l'appareil et le déplace vers l'avant.

Les couteaux se ferment dès que le tronc est posé dans l'ébrancheuse grâce au réservoir d'azote sous pression. Le tronc entraîné par un rouleau à pointes entraîne une

pompe à huile qui elle tient les couteaux fermés et recharge le réservoir d'azote pour le prochain tronc.

Au cas où quelque chose viendrait à coincer les couteaux s'ouvrent au moyen du réservoir.

La machine à ébrancher est conçue pour des troncs allant de 20 à 55 cm. Son poids est de 1350 kg.



Placer et tirer le tronc avec un grappin à bois



Ebranchage rapide et propre des arbres

Balloteuse - avec plateforme

Balloteuse de 1,0 m Pour un façonnage de ballots rapide et facile.

Balloteuse :

- pour du bois de 33, 50 ou 100 cm
- Bonne tenue avec les 4 pieds même sans la fixation au tracteur.
- avec fixation 3-points
- retournement facile de l'appareil avec une manette solide
- construction compacte
- roulements étudiés en fonction de la charge à venir
- les dimensions garantissent un stère DIN

Appareil à cercler

Les feuilards sont très solides et supportent plusieurs mani-

pulations même en bois vert donc très lourd. Possibilité de retendre les feuilards après le séchage.

Kit appareil à cercler

Avec feuilard de 19 mm (résistance 700 kg). Tendeur, attaches et dérouleur. Ou

kit appareil à cercler Pro

avec feuilard 25 mm (résistance 1000 kg). Tendeur, attaches et dérouleur.



Balloteuse avec fixation 3-points



Kit de cerclage



Balloteuse de 1,0m- toujours stable

Modifications possibles

Broyeur de branches



Les broyeurs de branches DORN-TEC sont des broyeurs à bois professionnels très compacts et extrêmement maniables, parfaitement indiqués pour broyer rapidement et à de faibles coûts, de grands volumes de troncs, les branchages, les déchets de scierie et ceux de la taille.

Grâce à un système de rouleaux hydrauliques à vitesse variable le matériel est introduit de façon constante et sans à coups si bien que l'utilisateur peut travailler en toute sécurité et sans trop de fatigue.

Le matériau ligneux est réduit en petits fragments de 0,5÷2 cm (chips) tout à fait indiqués pour être utilisés comme protection naturelle des surfaces (paillage) ou comme combustible dans les installations de chauffages à plaquettes.

Le corps principal de la machine se compose d'un disque broyeur qui selon le modèle a un diamètre de 300 à 980 mm et une épaisseur allant jusqu'à 50 mm avec 2, 3 ou 4 lames pour couper des branches de diamètre de 20 à 320 mm ce qui fournit une production horaire allant de 3 à 70 mètres cubes/h. Le convoyeur d'évacuation orientable à 360 ° permet le déchargement des matériaux broyés dans chaque position, la trappe située au-dessus permet un accès facile au cours de

l'affûtage ou le remplacement des lames.

Les accessoires fournis, comme "anti-stress" système informatique qui prévoit le dosage automatique de la matière à traiter, en fonction de la puissance disponible et du type de matériel à broyer.

Les broyeurs DORN-TEC peuvent être fournis avec un embrayage pour un tracteur de prise de force (PTO), qui varie de 20 à 100 ch, ils ont une attache pour un trois points ou une attache remorque pour voiture.

Les modèles à moteur à essence et ou diesel ont une puissance de 10 à 175 CV et un châssis pour remorque lente ou remorque homologuée route.

Grâce à sa structure solide, et ses matériaux de haute qualité les broyeurs sont conçus conformément à toutes les règles de sécurité de la méthode «CE» de la construction.

Tous les broyeurs DORN-TEC ont reçu la certification CE



Modèle 2200-goulotte orientable



Remorque de série

Modèle 1500



Plaquettes régulières



Modèle 800



Modèle 1000



Modèle 1300



Broyeur avec moteur indépendant et chenilles

Modifications possibles



Utilisation facile haute production



Entrainement très puissant avec système No-stress de série



Broyeur avec chassis route



Modèle 3200



Modèle 1300 au travail

Broyeur de branches		800	1000	1300	1500	2200	3200
Passage maxi	[mm]	120	150	150	180	250	350
Diamètre maxi	[mm]	80	100	130	150	220	320
Nombre de couteaux	[No.]	3	3	2	2	2	4
Puissance requise	[PS]	20	20	30	40	80	100
Production horaire	[m³]	3-5	4-6	5-8	7-10	14-18	50-70
Dimensions LxIxH	[cm]	163x59x131	108x115x140	230x110x120	260x140x140	260x190x180	315x190x225
Poids	[kg]	170	250	420	600	1100	2400
Hauteur de la goulotte	[mm]	fond	1600	2350	2750	3000	3600
Option moteur essence		Oui	Oui	Oui	Oui	Non	Non
Option moteur diesel		Non	Oui	Oui	Oui	Oui	Oui
Option chassis lent		Oui	Oui	Oui	Oui	Oui	Oui
Option chassis route		Non	Oui	Oui	Oui	Oui	Oui
Option chenille		Non	Oui	Oui	Oui	Oui	Oui
Entrainement manuel		manuelle	manuelle	hydraulique	hydraulique	hydraulique	hydraulique
Entrainement		---	---	2	2	2	2
Système No-Stress		---	---	série	série	série	série
Hydraulique indépendant		---	---	série	série	série	série
Goulotte tournante		---	série	série	série	série	série
Cardan standard		série	série	série	série	série	série
Chassis-version 3 points		---	---	en option	série	série	série

Modifications possibles

Tablier

Tablier de fabrication allemande pour des performances dans le domaine forestier.

Le tablier peut être livré sans, avec un ou deux bras de maintien hydraulique.

Du fait de la commande hydraulique le travail se fait de l'intérieur de la cabine.

Equipement de série:

- Tablier en forme de croissant
- Système d'attache rapide pour chassis Euro
- Force de levée 2000 kg
- Avec 1 vérin hydraulique double-effet par bras
- Tenue minimum 330 mm , maximum 1250 mm
- Largeur 1450 mm
- sans/avec 1 ou 2 bras de maintien



Forme de croissant- prise de tronc facile sans saleté



Transport des troncs sécurisé par le bras de maintien hydraulique

Fourche à palette + bras de maintien

Notre fourche à palette est universel et s'adapte à tous les chargeurs frontaux. Sur demande il peut être équipé de fourches de différentes longueurs. Sans beaucoup de contraintes il peut être transformé en chargeur à balle . Les outils proviennent de l'industrie du chariot élévateur et de ce fait répondent aux normes de l'industrie allemande. Le montage se fait rapidement avec une attache rapide Euro.

C'est le meilleur bras de maintien actuellement sur le marché.

Très grande ouverture et fermeture minime jusqu'au tablier.

Qualité de la maison „DORN-TEC“



Bras de maintien avec grande ouverture pour chargement de ballot



Angle de fermeture min pour une prise sûre



Transformation en fourche à balle de foin



Adaptation en triangle Weiste

Modifications possibles

Grappin et pince arrière

Les pinces arrière sont utilisées pour débarker le bois en grumes .
Débarker, charger et transporter avec un seul outil et sans descendre.
En temps que pince de débarkage avec fonction de chargement pour
empiler ou comme pince de débarkage avec rotation hydraulique pour
rassembler rapidement.



RZ 2200 au travail

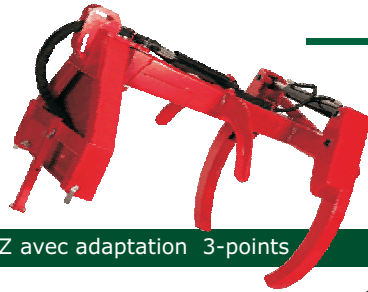

RZ avec adaptation 3-points



RG 1400 avec fonction de chargement



RG en forêt



RZ 2200 Avec rotation hydraulique

	RG 1400	RZ 2200
Poids	280 kg	335 kg
Force de travail	61 KN	61 KN
Pression de travail maxi	200 bar	200 bar
Longueur	1400 mm	1600 mm
Grappin ouvert	1400 mm	2200 mm
Rotation mécanique	+/- 160°	- - -
Rotation hydraulique	+/- 360°	+/- 45°

Caisson arrière

Caisson arrière hydraulique avec hauteur de bennage extra
haute. De série porte avant basculante!
Un vrai fait tout pour le transport de sable, terre, gravier,
fumier, balle de foin, plaquette, granulés, bois de chauffage
etc.
Différentes grandeurs en option.



Version solide et stable avec porte basculante



Version avec vérin renforcé

Modèle	unité	140/100	160/100	180/100	180/125	200/125	220/125
largeur	mm	1400	1600	1800	1800	2000	2200
profondeur	mm	1000	1000	1000	1250	1250	1250
hauteur	mm	400	400	400	400	400	400
tracteur	PS	20-50	40-60	40-60	60-100	60-100	80-120
poids	kg	302	312	322	385	401	417

Modifications possibles

Treuil adaptable sur grue

Les treuils DORN-TEC sont les seuls sur le marché à être équipé d'un dé- et verrouillage hydraulique ce qui fait que le moteur ne doit pas être entrainé pendant que l'on tire le câble.

Détails:

- treuil avec entrainement hydraulique
- Commande avec levier hydraulique ou par radio
- 35 m de câble
- de base avec capot de protection
- Plaque de fixation sur le bras

- Traction maxi 3000 kg
- Traction moyenne 1,6 tonnes

Versions:

- Avec commande manuelle
- Avec commande par radio



Montage facile même en rajout



Enroulement propre du câble avec la poulie



Treillage facile des troncs jusqu'à la grue

Treuil hydraulique adaptable

Treuil hydraulique adaptable de 1000 à 10.000 kg de traction. Nous proposons un assortiment très complet de treuils hydrauliques, électriques et à monter sur prise de force avec entrainement lent.

Les treuils sont surs, robustes, compacts, peu bruyants et ont comme avantage qu'un frein n'est pas obligatoire.

L'inversion est uniquement possible par l'utilisateur. Les treuils sont montés sur une surface plate d'un camion, d'une benne, d'un tout-terrain, ou sur un véhicule agricole ou forestier. Avec ses composants de haute qualité et sa finition très soignée les produits sont de qualité et sont garants d'une grande longévité, robustesse et sécurité.

Modifications possibles



1,0 t treuil hydraulique adaptable

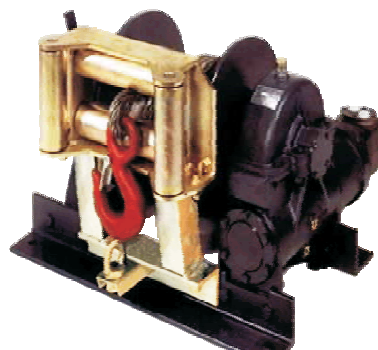

10,0 t treuil avec fenêtre à rouleaux



Treuil avec réducteur

Matériel forestier spéciaux



Des prospectus détaillés peuvent vous être fournis à tout moment par DORN-TEC.



Lame niveleuse



Scie à ruban



Broyeur forestier



Tarière



Aspirateur de feuilles



Broyeur de branches



Chassis pour recouper les ballots



Coupeur fendeur



Godet pour chargeur avant



Grappin coupeur



Grappin fendeur



Lame à neige

Modifications possibles



DORN-TEC est le spécialiste des solutions individuelles.

Ici quelques exemples :
 Grue pour petit camion, Grue pour remorque, grue en Z pour camion benne, grue spéciale pour petit camion, grue pour chenillard, grue en Z pour grumier, mini grue pour engin communal, solution spéciale de grue, grue avec télescope, etc..



Grue pour montage sur camion



Grue repliable



Grue forestière en action



Grue à télescope en fonction



Mini grue pour fourgon, remorque



Grue en Z pour grumier



Grue spéciale pour le nettoyage des stasjons d'épuration



Grue spéciale pour petit camion



Grue pour mini camion

Modifications possibles



Grue forestière 510/650

Portée 5,10 m/6,50 m, télescope de 1,40 m pour le modèle 650.
Rotation à 360° par 4 vérins avec couple élevé.
Béquilles télescopiques, grappin à bois rond TopGrip M.
Rotator à l'infini, Commande en croix, protection des vérins,
39 kNm de levée - 500 kg de charge utile à 5,0 m!
Chassi en A pour fixation sur le 3-points ou sur la remorque.

Remorque forestière 90

Remorque forestière de 9,0 t, Chassis poutre solide, grille de protection, timon hydraulique avec accroche, Essieu type boogie, frein à tambour sur 2 roues, pneumatique 400 x 15,5, 4 paires de ranchets et 8 piquets. **Les remorques standard sont adaptés pour la plupart des exploitations forestières et agricoles en Allemagne comme en Europe**

Depuis des années en fonctionnement



Utilisation universelle



Montage sur 3-points/force de levée importante



Equipement flexible



Bon franchissement



Chassis monopoutre très solide



Modèle Forst 90/510 ou 90/650

Modifications possibles

Grue de chargement



La série de grue Forst de DORN-TEC a été spécialement conçue pour l'utilisation en exploitation forestière et se démarquent par leur grand rayon d'action ainsi que leur rapport optimal entre la force de levée et leur poids.

De par leur conception spéciale elles sont très polyvalentes et se montent soit sur une remorque soit sur le 3-points du tracteur.

Toutes les grues forestières DORN-TEC sont équipés de puissants vérins pour la rotation. Le support au sol est obtenu par un châssis avec des béquilles hydrauliques sur lequel est fixé la grue.

Tous les modèles sont équipés de série par une commande à 2 leviers Euro. D'autres versions sont disponibles sur demande.



Grue forestière avec fendeuse sur remorque



Rapport qualité prix imbattable



Grue avec broyeur de branches



Grue forestière sur remorque

Modèle	DORN-TEC 470	DORN-TEC 510	DORN-TEC 650	DORN-TEC 680	DORN-TEC 700	DORN-TEC 840
Portée	4,70 m	5,1 m	6,5 m	6,8 m	7,0 m	8,4 m
Télescope	kein	kein	Télescope simple	Télescope simple	Télescope simple	Télescope double
Force brute	31 kNm	39 kNm	39 kNm	46 kNm	62 kNm	62 kNm
Force de levée (sans grappin ni rotator)	580 kg	750 kg	750 kg	830 kg	1150 kg	1100 kg
Force de rotation	7 kNm	11 kNm	11 kNm	11 kNm	15 kNm	15 kNm
Angle de rotation	360°	360°	360°	360°	370°	370°
Nombre de vérins pour la rotation	2	4	4	4	4	4
Surface de prise du grappin	0,18 m ²	0,18 m ²	0,18 m ²	0,22 m ²	0,25 m ²	0,25 m ²
Charge maxi du rotator	30 kN	30 kN	30 kN	45 kN	45 kN	45 kN
Distributeur standard	HC 5/7 XY	HC 5/7 XY	HC 6/8 XY	HC 6/8 XY	HC 6/8 XY	HC 6/8 XY
Béquilles	Hydrauliques-télescopiques	Hydrauliques-télescopiques	Hydrauliques-télescopiques	Hydrauliques-télescopiques	Hydrauliques-pantographes	Hydrauliques-pantographes
Pression de travail	180 bar	180 bar	180 bar	180 bar	180 bar	180 bar
Débit de pompe recommandé	20-30 l/min	25-40 l/min	25-40 l/min	35-60 l/min	45-65 l/min	45-65 l/min
Poids total	750 kg	850 kg	1000 kg	1100 kg	1500 kg	1600 kg
Modèle de remorque recommandé	70	90	90/100	100	100/130/140	100/130/140

Modifications possibles

Remorque forestière



DORN-TEC propose une large gamme de remorque forestière et de grue forestière du modèle de base au modèle professionnelle. Une fabrication soignée ainsi qu'une construction simple et solide combinée à des grues de chargement puissantes nous donne un excellent rapport qualité prix.

Les remorques sont au départ construites pour le travail en forêt: Essieu boogie pour une hauteur de passage importante en forêt, timon orientable pour un rayon de braquage réduit.

Les grues utilisées sont prévues pour un usage à long terme. Les vérins des béquilles hydrauliques sont protégés, les articulations sont largement dimensionnées.

Tous nos appareils peuvent être équipés de différentes commandes hydrauliques et systèmes de freinage (hydraulique, à air).

Contactez-nous, nous avons assurément la remorque correspondant à vos besoins.



Remorque forestière avec chassis poutre en action



Remorque 100 D avec grue forestière 650



Remorque avec chassis double- pour une flexibilité d'utilisation avec diverses grues

Modèle DORN-TEC	70	90	100	100D	130D	130D 4WD	140D	140D 4WD
Charge utile	8000 kg	9000 kg	11000 kg	11000 kg	13000 kg	13000 kg	14000 kg	14000 kg
Essieu	60x60-6	70x70-6	70x70-6	70x70-6	80x80-8	80x80-8	90x90-8	90x90-8
Surface de chargement en travers	1,8 m²	2,1 m²	2,3 m²	2,4 m²	2,7 m²	2,7 m²	2,9 m²	2,9 m²
Cadre	1x160x160x8	1x160x160x8	1x200x200x8	2x200x100x8	2x200x100x8	2x200x100x8	2x250x150x8	2x250x150x8
Longueur de chargement	3400 mm	3600 mm	3800 mm	3950 mm	3950 mm	3950 mm	3950 mm	3950 mm
Longueur totale	5330 mm	5600 mm	5960 mm	6040 mm	6040 mm	6040 mm	6040 mm	6040 mm
Largeur totale avec monte de pneu standard	1920 mm	2100 mm	2180 mm	2260 mm	2460 mm	2460 mm	2460 mm	2560 mm
Pneumatique standard	11,5/80-11,3	400/60-15,4	400/60-15,5	400/60-15,5	500/50-17	500/55-17	500/55-17	550/45-22,5
Vérin du timon	1	1	2	2	2	2	2	2
Rotation du timon	±40°	±40°	±40°	±40°	±40°	±40°	±40°	±40°
Poids à vide	950 kg	1300 kg	1500 kg	1800 kg	1950 kg	2150 kg	2150 kg	2350 kg
Force de la grue maxi	32 kNm	48 kNm	48 kNm	62 kNm	62 kNm	62 kNm	62 kNm	62 kNm
Nombre de ranchets	3 paires	4 paires	4 paires	4 paires	4 paires	4 paires	4 paires	4 paires
Grue conseillée	470	510/650	650/680	650/680/700/840	680/700/840	680/700/840	680/700/840	680/700/840

Modifications possibles

Grue de chargement forestière CF 2/3



La grue de chargement de bois de chauffage DORN-TEC en version extra légère et construction solide pour les petits tracteurs ou remorques à bois. Le montage se fait aussi bien sur le 3-points que sur la remorque. Une solution premier prix qui par sa mobilité offre de nombreuses possibilités.

Équipées d'une rotation à 360°, d'un grappin à bois rond et d'un rotator à l'infini ainsi que d'une commande hydraulique. Euro les grues de chargement vous apportent tout ce dont vous avez besoin pour le chargement de bois de chauffage



Grue CF 2- la grue de chargement de bois de chauffage idéale pour les petits tracteurs



Grue CF 3- pour 3-points et montage sur remorque



Chargement de bois de chauffage



Grande mobilité



Grue CF 3 en position transport

Caractéristiques techniques		CF 2	CF 3
Portée	L	3,8 m	4,5 m
Hauteur de la grue	A	2,4 m	2,4 m
Premier bras	B	2,2 m	2,8 m
Deuxième bras	C	1,6 m	1,7 m
Force		20 kNm	25 kNm
Poids(sans télescope)		400 kg	550 kg
Rotation		360°	360°
Force de rotation (2 vérins)		5 kNm	6 kNm
Force de rotation (4 vérins)		10 kNm	12 kNm
Caractéristiques de la pompe			
- Pression		170 bar	170 bar
- débit		20-25 l/min	20-30 l/min

Modifications possibles

Grue de chargement sur 3-points



Les grues forestières DORN-TEC pour le montage sur tracteur et/ou sur remorque. Avec les différentes possibilités de montages ainsi que les nombreuses variantes les grues de chargement et de levage sont adaptées aux travaux forestiers, communaux ou agricoles. Le point fort de nos grues est le système de rotation à double crémaillère et couronne dentée renforcée.

Notre chargeur peut lever mais aussi appuyer!
Le réservoir intégré dans le châssis permet l'équipement avec sa propre pompe hydraulique.
Nos produits se distinguent par leur robustesse, leur qualité et leur fiabilité ainsi que notre longue expérience.
Grande mobilité grâce à une cinématique de grue éprouvée



Grue CF avec pompe indépendante au travail en forêt



Montage 3-points avec siège sur la grue



Rotation avec double crémaillère



Montage sur remorque



Double télescope



Grosse force de levée

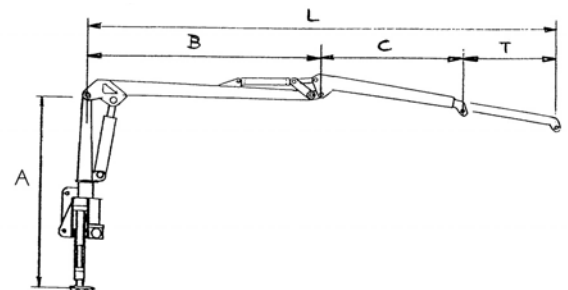

Dimensions



Position de transport

Caractéristiques techniques		CF 4	CF 5	CF 7	CF 10	CF 12
Portée	L	4,5 m	4,5 m	5,2 m	5,2 m	5,2 m
- Version longue	L	5,0 m	5,2 m	X	X	6,6 m
- Version télescope	L	5,5 m	6,6 m	6,6 m	6,6 m	6,6 m
- Version Double télescope	L	X	8,1 m	8,1 m	8,1 m	8,1 m
Hauteur de la grue	A	2,6 m	2,7 m	2,9 m	2,9 m	3,0 m
Premier bras	B	2,8 m	2,8 m	3,1 m	3,1 m	3,1 m
Deuxième bras	C	1,7 m	1,7 m	2,1 m	2,1 m	2,1 m
télescope	T	1,0 m	1,4/2,8 m	1,4/2,8 m	1,4/2,8 m	1,4/2,8 m
Force		39 kNm	46 kNm	62 kNm	80 kNm	90 kNm
Poids(sans télescope)		730 kg	940 kg	1200 kg	1650 kg	1700 kg
Rotation		360°	360°	360°	360°	360°
Force de rotation (2 vérins)		7 kNm	8 kNm	9 kNm	14 kNm	16 kNm
Force de rotation (4 vérins)		14 kNm	16 kNm	18 kNm	28 kNm	32 kNm
Caractéristiques de la pompe						
- Pression		170 bar	170 bar	170 bar	170 bar	170 bar
- débit		20-30 l/min	20-40 l/min	30-50 l/min	45-65 l/min	50-70 l/min

Modifications possibles

Grue forestière repliable



Les grues forestières repliables de DORN-TEC pour le montage sur tracteur et/ou sur remorque avec réservoir intégré et différentes possibilités de montage. Tous les modèles peuvent être équipés de différents accessoires.

De nombreux accessoires et commandes sont disponibles! Les béquilles sont pantographes ou télescopiques-hydrauliques pour les camions



Grue en Z avec commande confort



Grue en Z pour camion ou montage tracteur



Montage 3-points



Montage sur remorque



Bequilles pour camion

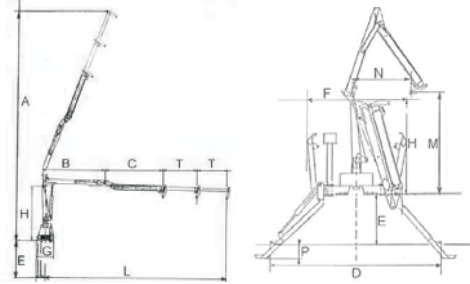

Dimensions



Grue en Z en fonction



Béquilles pantographes

Caractéristiques techniques			CF 3R	CF 4R	CF 5R	CF 7R	CF 10R	CF 12R
Portée								
Version standard	L	m	4,90	5,20	5,50	6,10	6,50	6,50
Version longue	L	m	---	5,50	6,30	6,30	---	---
Double télescope	L	m	---	---	---	7,50	8,00	8,00
Dimensions standard								
Hauteur de travail maxi	A	m	5,75	6,00	6,50	7,30	9,00	9,00
Premier bras	B	m	2,10	2,20	2,30	2,50	2,75	2,75
Deuxième bras	C	m	1,80	1,90	2,10	2,30	2,50	2,50
Télescope	T	m	1,00	1,10	1,10	1,30	1,50	1,50
Double télescope	DT	m	---	---	---	2,80	2,80	2,80
Largeur au sol	D	m	2,50	2,80	3,20	3,50	4,00	4,00
Hauteur du châssis	E	m	0,80	0,80	0,80	0,80	1,40	1,40
Largeur de transport	F	m	1,60	1,80	2,00	2,00	2,40	2,40
Largeur du châssis	G	m	0,40	0,44	0,47	0,52	0,70	0,70
Hauteur de la colonne	H	m	1,85	1,90	2,00	2,20	2,25	2,25
Hauteur replié	M	m	1,60	1,90	2,00	2,30	2,30	2,30
Distance entre bras	N	m	1,00	1,00	1,00	1,00	1,50	1,50
Puissance			25 kNm	39 kNm	46 kNm	62 kNm	80 kNm	90 kNm
Poids standard			800 kg	900 kg	1100 kg	1300 kg	1500 kg	1800 kg
Angle de rotation			360°	360°	360°	360°	360°	360°
Rotation - 2 vérins			6 kNm	7 kNm	8 kNm	9 kNm	14 kNm	16 kNm
Rotation - 4 vérins			12 kNm	14 kNm	16 kNm	18 kNm	28 kNm	32 kNm
Puissance de pompe requise								
- Pression de travail			170 bar	170 bar	170 bar	170 bar	170 bar	170 bar
- Débit d'huile			20-30 l/min	20-30 l/min	20-40 l/min	30-50 l/min	45-65 l/min	50-70 l/min

Modifications possibles

Tri-benne-avec grue forestière



Remorque combinée avec grue adaptée.

De 3,0 t à 18,0 t de P.T.C.

Remorque tribenne avec un ou deux essieux et rallonge de chassis pour le montage d'une grue hydraulique.

Chassis creux solide avec plaque de montage pour fixation de la grue. Les côtés et l'arrière sont escamotables et basculants. Les piquets de coins en acier sont également escamotables.

3 ou 4 vérins hydrauliques permettent le bennage par le côté.

Barre de protection anti encastrement à l'arrière avec rampe de

feux. Construction basse avec centre de gravité abaissé pour un transport en toute sécurité.

Différentes possibilités de freinage livrables sur demande. Montage de différentes grues suivant les besoins du client.

Contactez nous , nous avons certainement véhicule répondant à vos besoins!



Différentes versions de grues même en Z



Combinaisons pour diverses utilisations



Différents systèmes de freinage et de pneumatiques



Remorque tribenne un ou deux essieux également livrable séparément



En option bords réhaussés



Tri benne pour une utilisation universelle

Modifications possibles



Nos grues de la série CLN permettent l'utilisation dans de nombreux domaines. Le choix du modèle intervient selon votre type de tracteur et l'utilisation souhaitée.

Possibilités suivantes:

- Exploitation forestière avec grappin à bois
- Terrassement avec godet à terre, benne preneuse, godet de chargement
- Plantation avec tarière et benne preneuse

Avantages:

- Rotation à double crémaillère
- Pompe indépendante avec réservoir intégré
- Centre de gravité près du tracteur
- Version avec siège sur la grue possible
- Travaux du bois et de la terre
- Utilisation d'acier de haute qualité



Utilisation facile dans le bois de chauffage



Chargement de bois avec siège sur la grue et commande Confort



Commande de la cabine



Crochet d'attelage



CLN 500 en position de transport

Modifications possibles



CLN 350 au travail en forêt



Grue CLN lors de travaux de débardage



Godet



Grue avec godet de curage



Grue CLN en terrassement



Grue CLN chargement de fumier/Equipement crochet d'attelage réglable

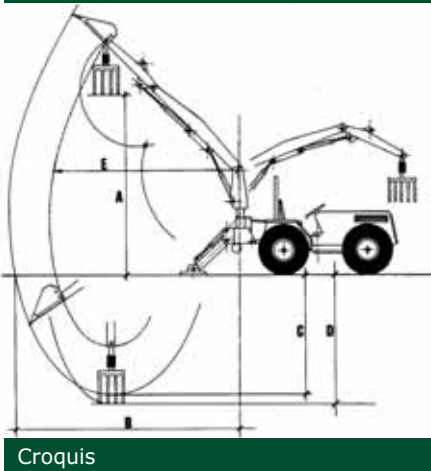

Croquis

Grue		CLN100	CLN150	CLN250	CLN350	CLN500	CLN700
Hauteur de travail	m	1,70	2,30	2,90	3,30	3,80	4,50
Portée (avec pince)	m	3,40	3,75	3,75	4,00	4,50	4,80
Profondeur de travail	m	1,60	1,80	2,10	2,20	2,30	2,60
Poids maxi levé avec Portée maxi	kg	150	200	350	400	550	750
Rotation		180°/360°	180°/360°	180°/360°	180°/360°	180°/360°	180°/360°
Poids total sans godet	kg	320	540	680	800	1000	1200
Puissance de pompe requise							
-Pression de travail	bar	170	170	170	170	170	170
-Débit d'huile	l/min	20-30	20-30	20-30	20-30	30-40	30-40
Béquilles	Méca/hydr	oui	oui	oui	oui	oui	oui

Modifications possibles

Pelle rétro adaptable



La gamme de pelle rétro pour tracteur de 10 à 120 CH et pour chargeur industriel est très complète.

Les bras sont fabriqués en acier spécial et garantissent aux pelles DORN-TEC une robustesse, une fiabilité et un faible poids.

Caractéristiques:

- Rotation : 180° avec crémaillère à 2 vérins
- Godet de curage, de chargement
- Autres outils: Pince à fumier, benne preneuse, tarière.
- Commande: Quatre , six voies ,EHC ou multivoie
- Montage: 3 points ou plaque de fixation
- Entraînement: hydraulique tracteur ou pompe + réservoir



Chassis mobile pour travaux de terrassement



Béquilles hydrauliques pour une bonne stabilité

Caractéristiques techniques			NA 1000	NA 1200	NA 1500	NA 1700	NA 1900	NA 1800 LC	NA 2200 LC	NA 2200 LN
Portée	A	m	1,55	1,75	2,35	2,80	2,45	3,10	3,30	3,45
Hauteur de travail	B	m	1,10	1,30	1,35	1,70	1,30	1,90	2,10	2,30
Hauteur maxi	C	m	1,60	1,70	1,80	2,50	1,90	2,70	3,10	3,30
Profondeur de travail	D	m	1,00	1,20	1,60	2,00	1,55	2,30	2,50	2,80
Poids		kg	150	200	230	280	350	380	420	440
Force d'arrachement		kg	400	600	1000	1000	1200	1200	1600	1600
Débit d'huile		l/min.	6	8	10	10	14	14	18	18
Pression de travail		bar	130	150	150	150	150	150	150	150
Angle de rotation		°	120°	180°	180°	180°	180°	180°	180°	180°
Chassis		mm	600	800	800	1000	1000	1000	1300	1300



Pelle rétro NA- la mini-pelle pour 3-points

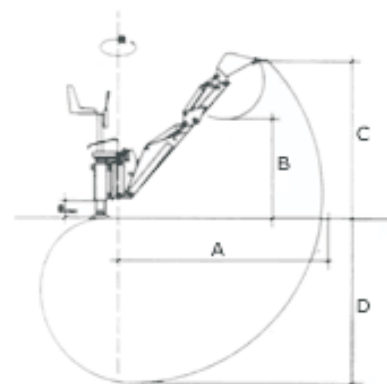

Croquis

Caractéristiques techniques			NA 2300	NA 2450	NA 2600	NA 2800	NA 3000	NA 3200	NA 3500	NA 3600	NA 3700
Portée	A	m	2,75	3,00	3,40	3,40	3,60	3,90	4,00	4,40	4,70
Hauteur de travail	B	m	1,60	2,00	2,10	1,90	2,10	2,40	2,50	2,90	3,20
Hauteur maxi	C	m	2,40	3,00	3,00	2,90	3,10	3,50	3,60	4,00	4,30
Profondeur de travail	D	m	2,00	2,30	2,70	2,40	2,70	3,00	3,10	3,40	3,70
Poids		kg	400	600	650	750	780	850	1100	1350	1500
Force d'arrachement		kg	1600	1800	2000	2400	2600	2800	3200	4200	5000
Débit d'huile		l/min.	18	18	22	32	32	32	40	50	50
Pression de travail		bar	150	150	150	150	150	150	150	150	150
Angle de rotation		°	180°	180°	180°	180°	180°	180°	180°	180°	180°
Chassis		mm	1000	1500	1500	1500	1500	1500	1700	1700	1700

Modifications possibles



Chargeur de bois de chauffage DORN-TEC. Des béquilles hydrauliques pantographes donnent une bonne stabilité même pour les petits tracteurs. Siège sur la grue pour une utilisation confortable. Distributeur avec 4 circuits supplémentaires pour l'adaptation d'une tête tournante.

Utilisation flexible: grappin à bois, à foin, à fumier ou godet à terre, de curage, benne preneuse. Montage très facile sur le 3-

points d'un tracteur. Crémaillère simple et robuste avec 2 vérins hydrauliques. Le réservoir intégré permet le montage avec sa propre pompe. La commande hydraulique Euro permet une utilisation sûre et simple. Avec sa possibilité de levée de 400 kgs le chargeur a tous les atouts pour l'utilisation dans le milieu du bois de chauffage.



Chargeur de bois avec grappin et rotator



Bonne levée avec 400 kg



Béquilles pantographes



Grue-Kombi pour creuser et charger



Grue avec commande confortable

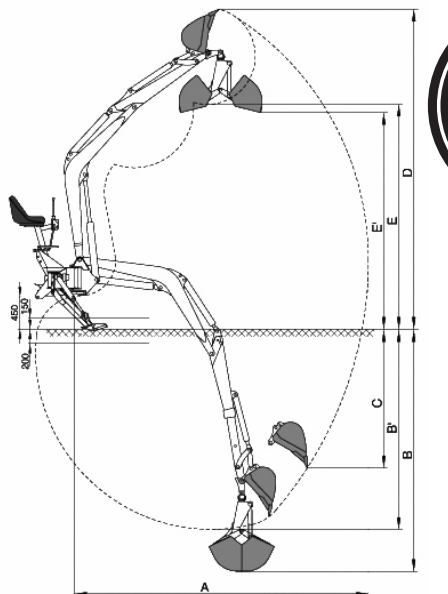

Croquis



Commande à levier Euro

Caractéristiques techniques		CLNA
A mm	Portée maxi	4000
B/B' mm	Profondeur maxi	1950/2595
C mm	Profondeur maxi Perpendiculaire	1600
D mm	Hauteur maxi	4100
E/E' mm	Hauteur de bennage maxi	3110/2740
	Angle de rotation	180°
kg	Force d'arrachement	1690
kg	Force d'extraction	1040
kg	Force ouverte	450
bar	Pression de travail	175
l/min.	Débit d'huile	30
kg	Poids	600

Modifications possibles

Chargeur arrière série P



La solution alternative au chargeur avant à adapter sur le 3-points!

Tous les modèles DORN-TEC peuvent être livrés en différentes versions.

Sur demande divers accessoires sont aussi disponibles : bennes, fourches à fumier, pointe à balles, fourches à palettes.

Option: Adaptation avec chassis pour attache rapide possible.

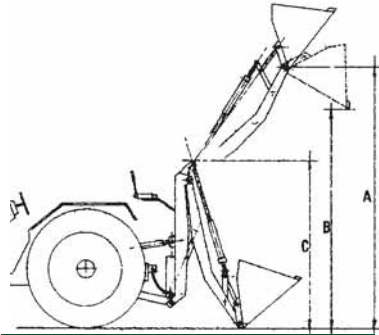

Croquis



Chargeur arrière avec benne basculante



Chargeur arrière au chargement de balles

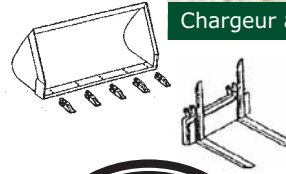

Grande hauteur de chargement- utilisation diverse

Caractéristiques techniques		P 30	P 40	P 50	P 60	P 80	P 100
Hauteur maxi de l'articulation	A m	2,20	2,90	3,00	3,20	3,20	3,60
Hauteur de travail	B m	1,80	2,50	2,60	2,80	2,80	3,20
Hauteur du chassis	C m	1,50	1,50	1,60	1,75	1,75	2,00
Poids		230 kg	315 kg	370 kg	400 kg	460 kg	600 kg
Force de levée- Charge autorisée		200 kg	300 kg	500 kg	550 kg	700 kg	800 kg
Grosseur de pince conseillée		0,17 m ²	0,25 m ²	0,4 m ²	0,45 m ²	0,60 m ²	0,70 m ²
Puissance du tracteur		20-30 PS	40-60 PS	50-70 PS	60-80 PS	80-100 PS	100-130 PS

Chargeur sur essieu série CC



Chargeur sur essieu avec 2 roues avec possibilités d'aménagement suivant:

- béquilles avant et arrière mécanique
- béquilles avant et arrière hydraulique
- circuit hydraulique supplémentaire
- Système de freinage (hydraulique ,à air)
- Système de commande divers
- Cabine de pilotage ouverte ou fermée
- Entraînement par moteur électrique ou moteur essence ou diesel ou par prise de force

Accessoires: Pince à fumier, godet, pince à bois etc..

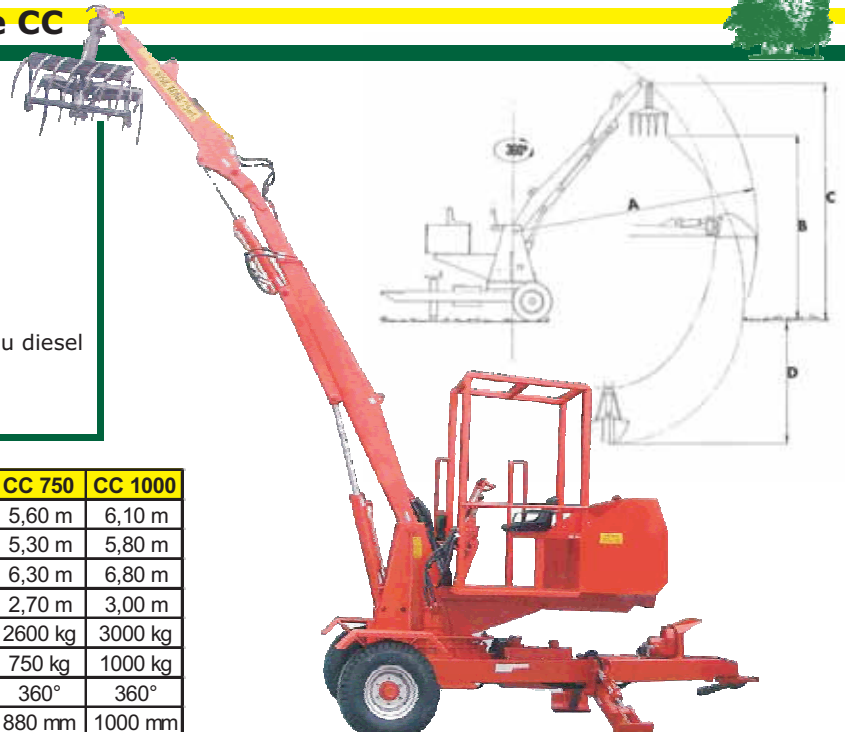

CC Chargeur sur essieu avec béquille hydraulique

Données techniques	CC 350	CC 450	CC 500	CC 750	CC 1000	
Portée (avec godet)	A 4,35 m	4,70 m	5,00 m	5,60 m	6,10 m	
Hauteur de travail (avec pince)	B 3,60 m	4,20 m	4,70 m	5,30 m	5,80 m	
Hauteur de travail avec crochet	C 4,50 m	5,10 m	5,70 m	6,30 m	6,80 m	
Profondeur de travail	D 2,10 m	2,20 m	2,50 m	2,70 m	3,00 m	
Poids		1300 kg	1500 kg	2200 kg	3000 kg	
Forcé		350 kg	450 kg	500 kg	750 kg	1000 kg
Angle de rotation		360°	360°	360°	360°	
Diamètre de la crémaillère		700 mm	700 mm	700 mm	880 mm	1000 mm
Pompe et réservoir standard		standard	standard	standard	standard	

Modifications possibles

Pince à fourrage

Pince à griffes Série HM/H/HI
Avec un vérin horizontal pour le fourrage, l'herbe, le foin, la paille etc..

- HM - pour mini-pelle
- H - modèle standard
- HI - série industrielle également pour branchages, vieux papier, déchets, broussailles



Grappin à fourrage de différentes grosseurs avec vérin vertical

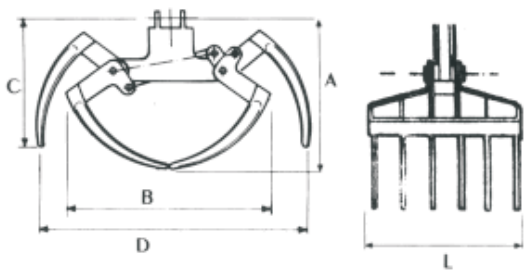

Croquis

Modèle	Dents Nr.	Poids KG	Pression MAX. BAR	Dimensions MM.				
				A	B	C	D	L
DG HM8	8	65	200	600	800	550	1000	400
DG HM10	10	73	200	600	800	550	1000	500
DG HM12	12	80	200	600	800	550	1000	630
DG H10	10	145	200	780	980	580	1300	650
DG H12	12	165	200	780	980	580	1300	800
DG H14	14	185	200	780	980	580	1300	950
DG H16	16	205	200	780	980	580	1300	1100
DG HI16	16	400	200	1750	1050	750	950	1100

Système interchangeable TopStar

Une pince et une benne réunis sur un seul porte outil!
Une solution simple et efficace de chez DORN-TEC à un prix raisonnable:

- Un châssis avec un vérin mi-vertical
- 2 pinces



Adaptation pince à griffes



Adaptation benne preneuse



Système interchangeable-coquille et griffe

Modèle	Dents Nr.	Poids KG	Pression MAX.BAR	Dimensions (en mm)					
				A	B	C	D	L-griffe	L-coquille
TopStar S	4+4	105	200	920	920	850	800	700	600
TopStar M	5+5	120	200	920	920	850	800	930	600
TopStar L	5+5	200	200	1250	1020	950	1300	915	720

Modifications possibles

Grappin à bois de chauffage

Série PLR/PLM/PLF avec 5 griffes - 5 vérins pour le bois fendu coupé en 0,50 m on 0.33 m



G. pour un chargement facile du bois de feu

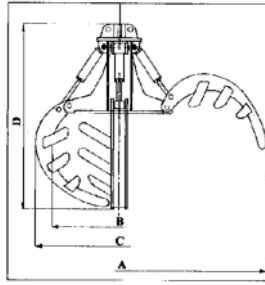

Croquis

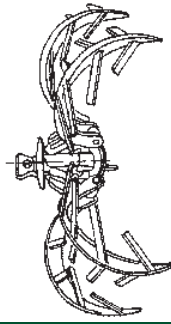

Fabrication solide avec 5 vérins

Modèle	Contenance	Poids	Pression	Ouverture	Diam ètre intérieur	Diam ètre extérieur	hauteur
	LT	KG	MAX. BAR	MM .	MM .		
				A	B	C	D
PLR	220	125	200	1000	650	800	650
PLM	250	150	200	1250	750	950	900
PLF	320	200	250	1900	800	1000	1250
PXL	500	350	250	2400	1000	1200	1500

Grappin à coquilles MG - pour le chargement de ferraille

Chargeur à coquilles MG de DORN-TEC avec commande hydraulique pour le chargement de métal, ferraille, déchets etc.

pour camion avec 4/5/6 vérins. De plus gros modèles disponibles sur demande

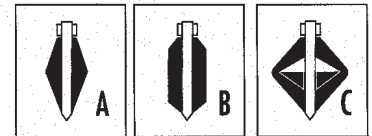

Croquis des modèles



Grappin MG 25 au chargement de ferraille



Grappin pour le chargement de matériel

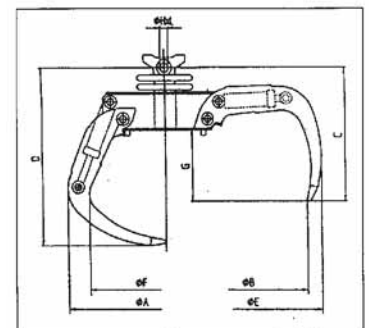

Croquis

Modèle	Contenance	Pression	Débit	Coquille	Poids	Force de levée	Force de serrage	Dimensions (en mm)							
								LT	MAX.BAR	LT/min	Nr.	KG	Kg	Kg	A
MG/4-12	120	250	40	4	150	1600	600	820	1140	530	690	1260	600	320	33x85
MG/4-18	180	250	40	4	170	2000	500	880	1260	550	750	1380	700	340	33x85
MG/4-25	250	250	50	4	250	2800	1300	1020	1350	600	770	1480	780	340	33x85
MG/4-28	280	250	50	4	290	3000	1250	1110	1470	670	790	1610	770	400	33x85
MG/4-35	350	250	50	4	360	3500	1150	1200	1700	780	960	1840	880	430	33x85
MG/4-50	500	250	50	4	385	4000	1000	1300	1920	830	1070	2070	980	470	33x85
MG/5-12	120	250	50	5	170	2000	600	820	1140	530	690	1260	600	320	33x85
MG/5-18	180	250	50	5	190	2500	500	880	1260	550	750	1380	700	340	33x85
MG/5-25	250	250	60	5	270	3500	1300	1020	1350	600	770	1480	780	340	33x85
MG/5-35	350	250	60	5	410	4000	1150	1200	1700	780	960	1840	880	430	33x85
MG/5-50	500	250	60	5	440	5000	1000	1300	1920	830	1070	2070	980	470	33x85
MG/6-28	280	250	70	6	370	4000	1250	1110	1470	670	790	1610	770	400	33x85
MG/6-40	400	250	70	6	390	450	1100	1130	1700	720	920	1820	810	450	33x85

Modifications possibles

Benne preneuse avec vérin vertical

Benne preneuse (ZG) - Série V avec vérin vertical. Grappin de chargement et de creusage avec vérin vertical.



Différentes largeurs suivant besoin



Version avec racler



Benne preneuse à terre ZG V 400 petite coquille avec un grand volume

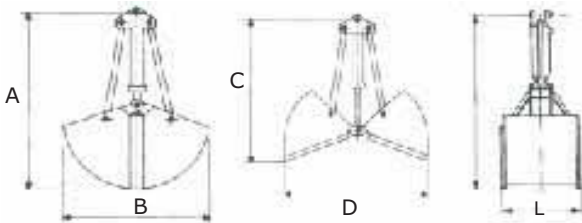

Croquis

Modèle	Contenance	Pression	Débit	Dimensions				
	LT	KG	MAX. BAR	en mm				
				A	B	C	D	L
ZG V40	100	145	200	1100	850	950	1050	430
ZG V60	150	165	200	1100	850	950	1050	630
ZG V80	200	185	200	1100	850	950	1050	830
ZG V100	250	205	200	1100	850	950	1050	1030
ZG V400	155	185	200	1280	1030	1070	1250	430
ZG V600	235	210	200	1280	1030	1070	1250	630
ZG V800	310	235	200	1280	1030	1070	1250	830
ZG V1000	390	260	200	1280	1030	1070	1250	1030
ZG V1200	470	285	200	1280	1030	1070	1250	1230

Benne preneuse avec vérin horizontal

Benne preneuse (ZG)- Série O avec vérin horizontal. Benne à terre avec un petit vérin horizontal pour le chargement de divers matériaux.



Benne à terre en version solide avec petite hauteur

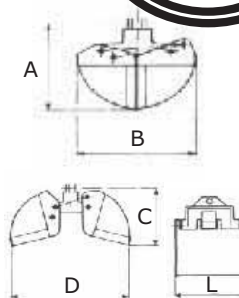

Croquis



Benne compacte avec armature renforcée

Modèle	Contenance	Poids	Pression	Dimensions (en mm)				
	LT	KG	MAX. BAR	A	B	C	D	L
ZG O40	125	140	200	670	830	530	1200	430
ZG O50	150	150	200	670	830	530	1200	530
ZG O60	175	160	200	670	830	530	1200	630
ZG O70	200	190	200	670	830	530	1200	730
ZG O80	225	200	200	670	830	530	1200	830
ZG O800	310	240	200	900	1030	700	1350	830
ZG O1000	410	265	200	900	1030	700	1350	1030

Modifications possibles

Benne preneuse avec double vérin

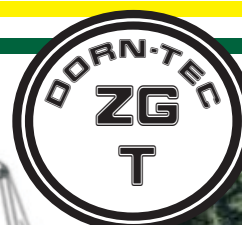

Benne preneuse (ZG)- Série T- avec double vérin. Grappin de terrassement de DORN-TEC. Pour des travaux de terrassement dans du sol dur. Avec deux vérins semi-horizontaux pour charger et creuser. Version spéciale avec racleur possible.



Benne preneuse avec double vérin pour le terrassement

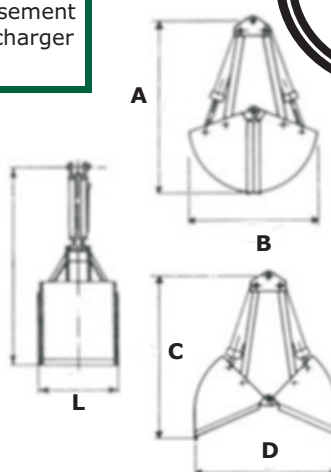

Croquis



Benne preneuse ZG T 40 en terrassement

Modèle	Contenance LT	Poids KG	Pression MAX. BAR	Dimensions MM.				
				A	B	C	D	L
ZG T30	75	170	200	1100	850	950	1080	330
ZG T40	100	180	200	1100	850	950	1080	430
ZG T50	125	190	200	1100	850	950	1080	530
ZG T60	150	200	200	1100	850	950	1080	630
ZG T80	200	220	200	1100	850	950	1080	830
ZG T800	310	280	200	1300	1030	1070	1300	830
ZG T1000	390	315	200	1300	1030	1070	1300	1030
ZG T1200	470	350	200	1300	1030	1070	1300	1230

Benne preneuse benne à terre

Benne preneuse (ZG) Série OL/OP

- avec un vérin horizontal
- avec deux vérins horizontaux

Benne de chargement pour des travaux difficiles

Des versions plus grandes sont disponibles sur demande

Benne grand volume



Benne avec grand volume

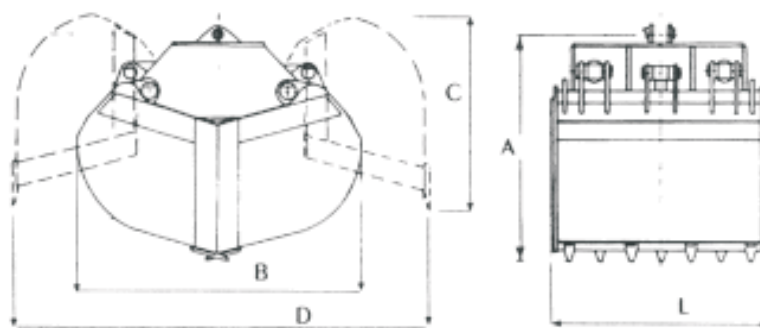

Croquis

Modèle	Contenance LT	Poids KG	Pression MAX. BAR	Dimensions MM.				
				A	B	C	D	L
ZG OL1	300	315	220	910	1250	720	1750	640
ZG OL2	400	345	220	910	1250	720	1750	840
ZG OL3	500	375	220	910	1250	720	1750	1040
ZG OP1	385	395	220	930	1250	720	1750	840
ZG OP2	480	430	220	930	1250	720	1750	1040
ZG OP3	570	485	220	930	1250	720	1750	1240
ZG OP/M1	560	580	220	1130	1300	800	2100	840
ZG OP/M2	700	630	220	1130	1300	800	2100	1040
ZG OP/M3	840	680	220	1130	1300	800	2100	1240

Modifications possibles

Benne preneuse pour mini-pelle



Benne preneuse (ZG) série OSM - petite version pour mini-pelle. Les bennes preneuse de DORN-TEC avec un vérin horizontal pour le chargement de divers matériaux, des grappins spéciaux avec un petit poids et une hauteur très basse pour l'utilisation avec des mini-pelles.



Un poids minime et une petite hauteur pour l'utilisation avec mini-pelle



Bennes de petite dimension avec grosse puissance

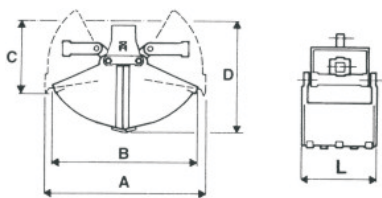

Croquis

Modèle	Contenance LT	Poids KG	Pression MAX. BAR	Dimensions en mm				
				A	B	C	D	L
ZG OSM 250	30	60	200	800	650	460	620	260
ZG OSM 300	40	65	200	800	650	460	620	310
ZG OSM 400	50	75	200	800	650	460	620	410
ZG OSM 500	60	85	200	800	650	460	620	510

Benne preneuse pour camion



Benne preneuse (ZG)- Série OS - Version grande pour grue de camion avec un vérin horizontal pour le chargement de divers matériaux.



Grande version solide pour camion



En option équipement de dents à visser



Gros vérin horizontal avec châssis renforcé

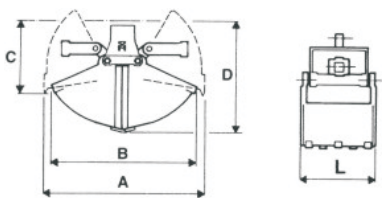

Croquis

Modèle	Contenance LT	Poids KG	Pression MAX. BAR	Dimensions en mm				
				A	B	C	D	L
ZG OS40	200	300	200	1470	1340	637	972	430
ZG OS50	250	320	200	1470	1340	637	972	530
ZG OS60	300	340	200	1470	1340	637	972	630
ZG OS70	350	360	200	1470	1340	637	972	730
ZG OS80	400	390	200	1470	1340	637	972	830

Modifications possibles

Grappin polyvalent - petite version



ZBenne preneuse (ZG)- série OA avec vérin horizontal.
Petite version avec plaques de côté fixables.
Grappin multifonction avec un vérin pour la remise en état d'espaces verts.



Les plaques de côté à visser permettent une grande polyvalence



Grappin multifonction avec cotés ouverts et dents à visser

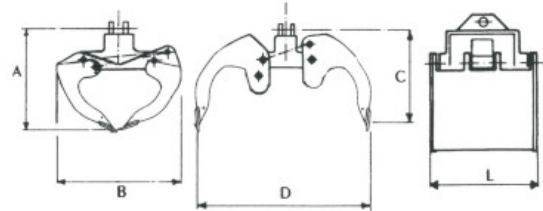

Croquis



Modèle	Contenance		Poids	Pression	Dimensions en mm				
	LT	KG			MAX. BAR	A	B	C	D
ZG OA40	125	140	200	670	830	530	1200	430	
ZG OA50	150	150	200	670	830	530	1200	530	
ZG OA60	175	160	200	670	830	530	1200	630	
ZG OA70	200	190	200	670	830	530	1200	730	
ZG OA80	225	200	200	670	830	530	1200	830	
ZG OA800	310	240	200	900	1030	700	1350	830	
ZG OA1000	410	265	200	900	1030	700	1350	1030	

Grappin multifonction- grande version



Benne preneuse (ZG) série OB- avec vérin horizontal.
Grande version avec cotés à visser. Grappin multiusages avec un vérin horizontal pour diverses utilisations avec des grues de camions ou des pelleuses.
L'outil multifonctionnel pour votre grue.



Utilisation grappin à pierres-avec cotés ouverts

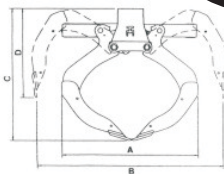

Croquis



Utilisation benne preneuse- avec cotés fermés

Modèle	Contenance		Poids	Pression	Dimensions en mm				
	LT	KG			MAX. BAR	A	B	C	D
ZG OB60	300	400	200	1130	1600	1090	750	600	
ZG OB80	400	430	200	1130	1600	1090	750	800	
ZG OB90	450	450	200	1130	1600	1090	750	900	

Modifications possibles

Grappin à pierres série RC/SG

Avec un/deux vérins horizontaux et une attache rapide ou rotator fixe pour des travaux de démolition ou de tri.



Grappin à pierres avec rotator fixe



Série RC avec coquille avec barres

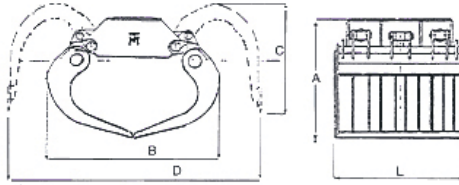

Croquis



Série SG avec coquille fermée



Grappin à pierre avec attache rapide

Modèle	Poids KG	Pression MAX. BAR	Dimensions en mm				
			A	B	C	D	L
RC40	110	200	640	790	510	1220	400
RC50	160	200	710	940	540	1450	500
RC300	285	260	950	950	700	1400	400
RC400	430	260	1000	1100	800	1700	600
RC800	640	220	980	1250	720	1850	800
SG 500	215	200	680	730	800	1350	540
SG 600	285	200	800	960	700	1500	640
SG 750	330	200	800	960	700	1500	740

Tarière

Nous proposons des tarières en version simple ainsi que professionnelle. Les tarières s'adaptent rapidement et facilement sur divers porte outils comme grues, pelles, chargeurs, télescopiques, etc..

La possibilité d'utilisation est possible dans beaucoup de domaines comme la forêt, communal, agricole, espaces verts en temps que plantation, points de fondation, clôtures etc...

Le choix entre les différents modèles dépend de l'utilisation voulue et du porte outil.

- Modèle de tarière 100, 150, 200, 300, 400, 500 mm
- Porte outil de 1,2 jusqu'à 10,0 tonnes
- Version fixe ou avec attache rapide
- Utilisation pour particulier ou professionnel



Montage sur chargeur frontal



Sur mini-pelle



Perçage de souche



Tarière avec attache rapide



Grand choix en entrainement et en vis

Modifications possibles

Crochet tournant

Produit de pointe innovant de DORN-TEC production allemande. Crochet de sécurité avec verrou pour adaptation sur rotator HDR 30/45/55



Crochet de sécurité avec adaptation sur rotator

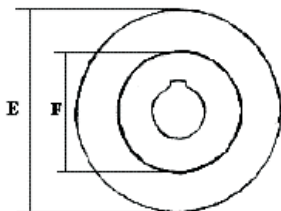

croquis

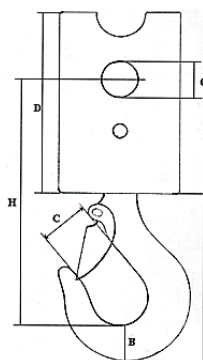

	RH 30/50	RH 50/59	RH 50/69
Modèle	3,0 t	5,0 t	5,0 t
A	166	166	166
B	42	48	48
C	33	44	44
D	120	130	130
E	90	98	98
F	50	59	69
G	25	30	30
H	210	250	250

Godet de pelle

Godet pour engin de travaux publics. Notre offre comprend des outils adaptables sur les engins allant de la mini-pelle à la pelle de 8,5t comme des godets de curage, de chargement, en trapèze avec, sans ou avec dents adaptables.



Godet de curage



Godet de chargement

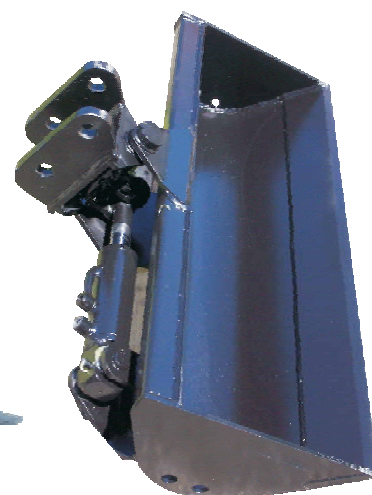

Godet orientable

Fourche à palettes

Les fourches à palettes de DORN-TEC pour le déchargement de marchandises avec une grue. Il existe trois modèles de base avec un œillet, avec une griffe de sécurité réglable et avec adaptation

sur un rotator. Toutes les fourches sont équipés d'une barre réglable et de dents



PG Standard- version avec œillets

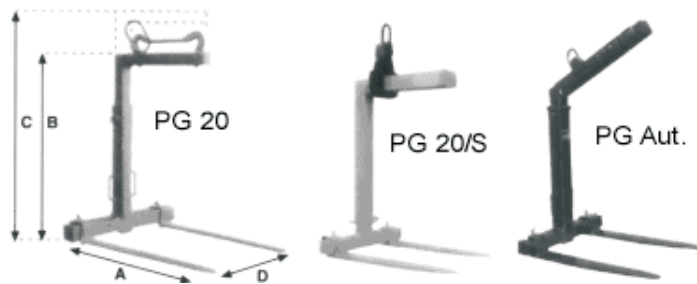

Croquis

Modèle	Force de levée KG	Poids KG	Dimensions en mm			
			A	B	C	D
PG 10	1000	100	990	1100	1700	950
PG 15	1500	130	990	1100	1700	950
PG 20	2000	150	990	1100	1700	950
PG 20/S	2000	150	990	1290	1860	950
PG 20 Aut.	2000	165	990	1290	1800	950

Modifications possibles

Groupe électrogène diesel



La source d'énergie électrique de DORN-TEC en cas de coupure de courant.

Petite version

Les générateurs de la série 2 sont prévus pour l'utilisation dans de petits locaux comme maison particulière, camping, restaurants, chalets de montagne ou ferme en temps qu'appareil de rechange. Les appareils sont livrés en version triphasé 400V ou monophasé 240V avec 50 Hz.

Sur les générateurs (protection IP 23) il y a un interrupteur manuel avec boîtier de protection, voltmètre (à partir de 6 kVA) 2 prises de courant, un compteur d'heures (à partir de 10 kVA) démarreur à clef et une lampe de contrôle d'après les normes CE.

En cas de besoin les groupes peuvent être équipés d'un tableau d'allumage automatique, d'un capot anti-bruit, capot de protection, remorque, roues ou tout autre accessoire. Nos générateurs peuvent être livrés nus ou insonorisés.

Grande version

Les groupes électrogènes DORN-TEC peuvent être avec:

- moteur refroidissement à air
- moteur refroidissement à eau.

Les groupes électrogènes sont avec démarrage électrique et batterie. L'accouplement du moteur et de la génératrice se fait par un embrayage direct.

Des amortisseurs sont fixés sur le châssis et sur le réservoir pour atténuer le bruit et les vibrations.

Le tableau de commande qui est fixé sur le générateur contient: un disjoncteur 4 pôles, voltmètre, ampèremètre de 1 à 3 suivant modèle et type. Un mesureur de fréquence (modèle supérieur à 20 kVA), compteur d'heures, démarreur par clef, témoin de niveau d'huile, température d'eau, jauge de carburant et niveau de chargement de la batterie. En cas de besoin les groupes peuvent être équipés d'un tableau d'allumage électrique. Nombre de tours lent 1500 T/min

**Les groupes électrogènes de DORN-TEC
La source d'électricité à tout moment et
pour tous les besoins**



Groupe ouvert avec clef starter+commande



Gros groupe en version ouverte



Version avec capot et super insonorisé



Générateur



Commande électrique



Groupe diesel en version insonorisé

Modifications possibles



Les générateurs de DORN-TEC sont des sources de courant mobiles pour l'agriculture et la forêt. Les générateurs sont fabriqués dans la catégorie dépannage en 3000t/min et longue durée en 1500 t/min

Puissance

Les générateurs avec prise de force sont livrés avec production de 400/230 V avec 50 Hz. En option existe une régulation électronique ainsi qu'une protection de sur ou sous tension.

Entraînement

Engrenage robuste avec dents en acier traité.
Report du nombre de tours de la prise de force au générateur.
Le nombre de tours de la prise de force requis est entre 440 et 520 t/min

Tableau de contrôle

Le boîtier de commande est fixé au générateur. L'équipement de série est composé d'un voltmètre pour le contrôle de la tension et d'un mesureur de fréquence. En option un ou plusieurs ampèremètres et un compteur d'heures peuvent être installés.

Documentation

Manuel d'installation de mise en route et d'entretien.
Manuel de recherche de pannes.

Générateur

Modèle industriel : autorégulation, sans entretien, générateur avec roulement graissés à vie, anti court circuit et surtension.

Châssis

Le châssis est construit en acier robuste avec une fixation spéciale pour l'usage 3-points. Engrenage dans bain d'huile.

Commande

La commande est composée des éléments suivants:

- Disjoncteur 2 pôles 230V
- Disjoncteur 4 pôles, 400/230 V
- FI interrupteur de sécurité
- Prise de courant CEE 400/230 V, 5 fils
- Schuko prise de courant 230 V, 3 fils



Générateurs prise de force- un grand choix



Chassis avec fixation 3-points pour le montage sur tracteur

Modèle	Puissance		Nombre de tours	Tension	Tracteur	Prise de force	Dimensions			Poids
	KVA	KW					Longueur	largeur	hauteur	
Typ			R/min.	Volt	PS	R/min.				
ZG 5 TR	5	4	3000	400/230	10	440	820	900	800	78
ZG 6 TR	6	5	3000	400/230	15	440	820	900	800	80
ZG 8 TR	8	6,4	3000	400/230	20	440	820	900	800	90
ZG 10 TR	10	8	3000/1500	400/230	25/30	440	820	900	800	94/135
ZG 12,5 TR	12,5	10	3000	400/230	30	480	820	900	800	105
ZG 15 TR	15	12	3000/1500	400/230	40/45	480	820	900	800	115/150
ZG 20 TR	20	16	3000/1500	400/230	45/50	480	820	900	800	128/200
ZG 25 TR	25	20	3000/1500	400/230	50/60	480	900	950	850	215/250
ZG 30 TR	30	24	3000/1500	400/230	60/70	480	900	950	850	250/370
ZG 40 TRL*	40	32	3000/1500	400/230	80/90	520	950	1020	1020	290/400
ZG 50 TRL*	50	40	1500	400/230	100	520	950	1020	1020	410
ZG 60 TRL*	60	50	1500	400/230	120	520	950	1020	1020	430
ZG 70 TRL*	70	56	1500	400/230	140	520	950	1020	1020	450

* De série avec régulation électronique pour un usage sécurisé pour les utilisateurs avec de l'électronique- en option pour tous les autres modèles. Egalement disponibles avec protection sur ou sous tension.

Modifications possibles

Pour nous trouver

Nos locaux sont situés sur un terrain industriel dans lesquels sont regroupés la fabrication, les pièces de rechange, atelier de réparation et bureaux. La firme DORN-TEC est régulièrement présente sur des salons et foires internationaux comme par exemple Forstlive, Demopark, KWF-Tagung, Agritechnica, Interforst, Bauma etc..

Venez nous y rencontrer...

...ou contactez nous directement

DORN-TEC GmbH & Co. KG
Porschestraße 21
D-87437 Kempten
Tel. +49-831-77124
Fax. +49-831-79684
E-mail: info@dorn-tec.de



Bureaux et standard de DORN-TEC



Locaux et véhicules de l'entreprise

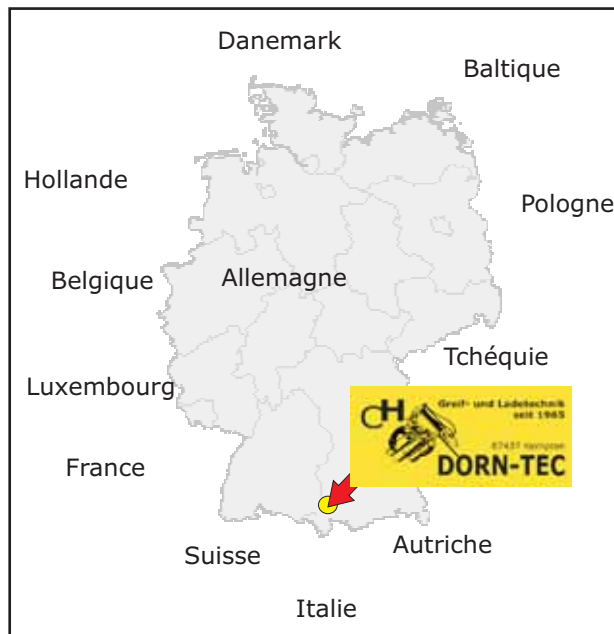

Stand de foire intérieur

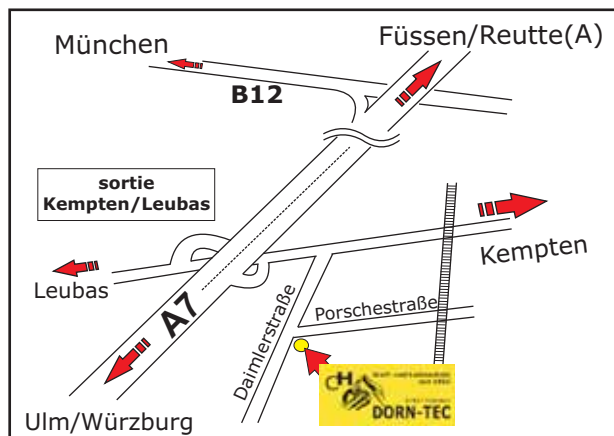

Changements, erreurs, fautes de frappe et nouveautés restent possibles ! Reproduction, copies, photocopies et copies conformes interdites sans l'accord préalable de la firme DORN-TEC GmbH & Co. KG



Stand de foire extérieur

45 années d'expérience en fabrication de machine

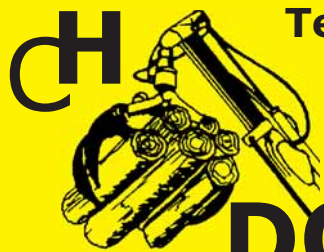

Technique de prise et
de chargement
depuis 1965

DORN-TEC

DORN-TEC GmbH & Co. KG
Porschestraße 21
D-87437 Kempten
Tel. +49-831-77124
Fax +49-831-79684
info@dorn-tec.de



Distributeur:

www.dorn-tec.de / www.dorntec.com